

venta

EINFACH GUTE RAUMLUFT

DE **BEDIENUNGSANLEITUNG**

EN **INSTRUCTIONS FOR USE**

FR **MODE D'EMPLOI**

ES **MANUAL DE
INSTRUCCIONES**

IT **ISTRUZIONI PER L'USO**

NL **GEBRUIKSAANWIJZING**

NO **BRUKSANVISNING**

SV **BRUKSANVISNING**

FI **KÄYTTÖOHJE**

LV **LIETOŠANAS PAMĀCĪBA**

LT **NAUDOJIMO INSTRUKCIJA**

PL **INSTRUKCJA OBSŁUGI**

HU **HASZNÁLATI UTASÍTÁS**

CZ **NÁVOD K POUŽITÍ**

SK **NÁVOD NA POUŽÍVANIE**

RU **РУКОВОДСТВО ПО**

ЭКСПЛУАТАЦИИ

UA **ПРАВИЛАКОРИСТУВАННЯ**

KR **사용설명서**

CN **使用說明書**

JP **取扱説明書**



VENTA ROLLWAGEN

LW24, 24 PLUS, 25, 25 COMFORT PLUS, 44, 44 PLUS, 45, 45 COMFORT PLUS,
AH530, AH535, AH550, AH555 ORIGINAL CONNECT

DE Klappen Sie vor dem Lesen bitte die Einschlagseiten vorne mit den Abbildungen heraus.

EN Before reading, please unfold the user manual to reveal pictures.

FR Avant de lire les instruction, veuillez déplier la première page où figurent les illustrations.

ES Por favor, antes de leer las instrucciones de uso desplieguen primeramente la primera página del manual de instrucciones donde figuran las ilustraciones.

IT Prima di leggere, aprire la pagina precedente con le illustrazioni.

NL Vouw – voordat u met lezen begint - de dubbelgevouwen pagina met afbeeldingen aan het begin van deze gebruiksaanwijzing open.

SV Vik upp sidorna med bilderna längst fram och längst bak innan du börjar läsa bruksanvisningen.

NO Klapp ut omslagssidene med illustrasjonene foran før du begynner lesingen.

FI Ennen kuin alat lukea, taita käyttöohjeen etukannessa olevat kuvat esille.

PL Przed przeczytaniem instrukcji rozłóż strony z ilustracjami.

HU Olvasás előtt, hajtsa ki a képeket tartalmazó első lapot!

CZ Před čtením tohoto návodu odklopte složené strany s obrázky vpředu.

SK Pred prvým čítaním tohoto návodu odklopte Všetky štyri bočné steny od seba podľa obrázkov na prednej a zadnej časti návodu na obsluhu.

LV Pirms izlasīšanas, lūdzu, izvērsiet lietošanas pamācību, lai redzētu attēlus.

LT Prieš skaitydami instrukciją, išlankstykite lapą su paveikslėliais.

RU Пожалуйста, перед тем как Вы начнете читать инструкцию, отогните титульный лист.

UA Будь ласка, перед тим, як Ви почнете читати, відігніть титульного аркуша

KR 읽기 전에, 사진이 보이도록 사용설명서를 펼치시기 바랍니다.

CN 请翻开带有图片的封面往下阅读!

JP 取扱説明書をお読みになる前に、拡げて開いていただくと写真を見ることが出来ます。

1

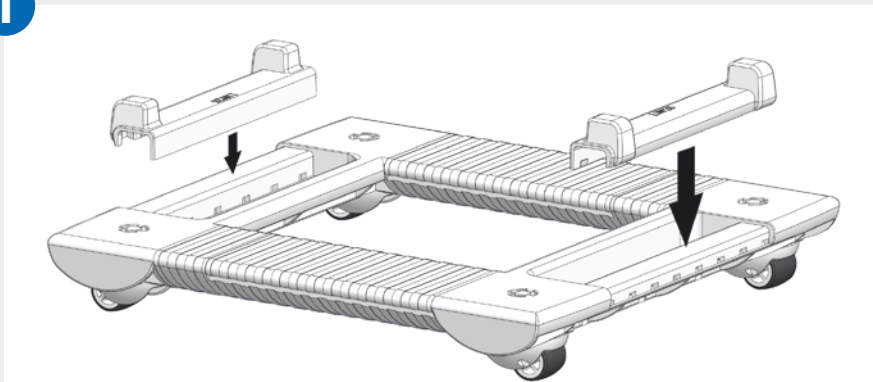

2

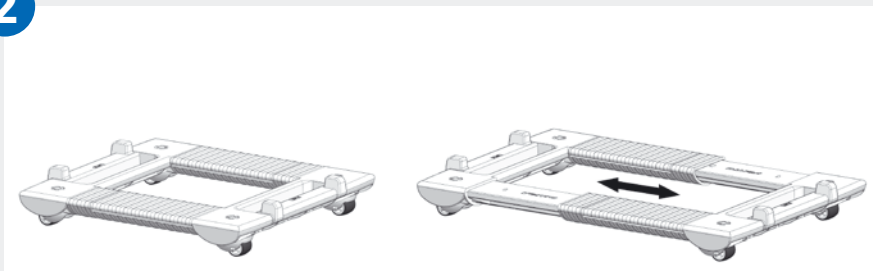

LW 24, 24 Plus,
25, 25 Comfort Plus,
AH530, AH535 Original Connect

LW 44, 44 Plus,
45, 45 Comfort Plus,
AH550, AH555 Original Connect

3

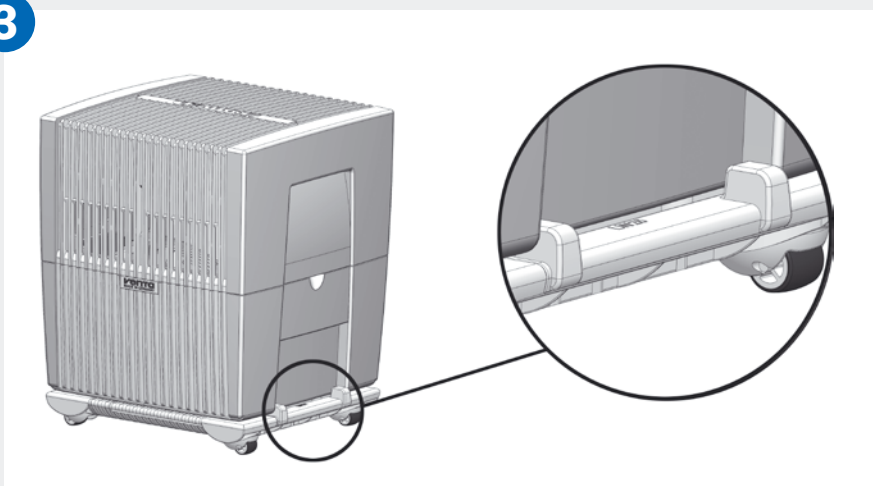

ROLLWAGEN FÜR VENTA-GERÄTE

Für die Modelle LW 24, 24 Plus, 25, 25 Comfort Plus, 44, 44 Plus, 45, 45 Comfort Plus, AH530, AH535, AH550, AH555 Original Connect.

SICHERHEITSHINWEISE

- Vor der Montage des Rollwagens bitte erst die Sicherheitshinweise lesen. Stellen Sie sicher, dass diese Sicherheitshinweise auch verstanden werden. Bitte bewahren Sie diese Sicherheitshinweise/Montageanleitung für spätere Anwendungen auf.
- Der Venta-Rollwagen ist ausschließlich ein Produkt zum Transportieren des Venta-Gerätes (Modelle LW 24, 24 Plus, 25, 25 Comfort Plus, 44, 44 Plus, 45, 45 Comfort Plus, AH530, AH535, AH550, AH555 Original Connect). Der Rollwagen darf nur bestimmungsgemäß unter Beachtung der allgemeinen Sorgfaltspflicht benutzt werden. Bei unsachgemäßem Gebrauch (z.B. als Aufstiegshilfe, Sitzen, etc.) besteht Unfallgefahr.
- Dieses Produkt ist nicht dafür bestimmt, Personen zu transportieren. Kinder sollen beaufsichtigt werden, um sicherzustellen, dass sie nicht mit dem Produkt spielen.
- Gehen Sie beim Zusammenbau vorsichtig vor. Das Produkt gehört nicht in Kinderhände.
- Alle beweglichen Teile nur behutsam betätigen, um Quetschungen und andere Verletzungen zu vermeiden.
- Dieses Produkt ist nicht geeignet für Hochflorteppiche.
- Der Hersteller haftet nicht für eventuelle Personen- und/oder Sachschäden, die auf einen unsachgemäßen oder falschen Gebrauch zurückzuführen sind.

LIEFERUMFANG

1 × Rahmen

2 × Griffleisten für LW 25, 25 Comfort Plus, AH530, AH535 Original Connect

2 × Griffleisten für LW 45, 45 Comfort Plus, AH550, AH555 Original Connect

2 × Griffleisten für LW 24 / 44 (auch geeignet für LW 24 Plus/44 Plus)

1 × Bedienungsanleitung

MONTAGEANLEITUNG

Bild 1: Passende Griffleiste (je nach Gerätetyp) seitenrichtig auf den Rahmen setzen und einklippen. Dadurch ist ein sicherer Halt des Gerätes gewährleistet.

Bild 2: Für Modelle LW 24, 24 Plus, 25, 25 Comfort Plus, AH530, AH535 Original Connect den Rahmen wie geliefert verwenden.

Für Modelle LW 44, 44 Plus, 45, 45 Comfort Plus, AH550, AH555 Original Connect den Rahmen bis zum Anschlag auseinanderziehen.

Bild 3: Gerät auf den Rollwagen stellen. Bitte Gerät so auf den Rollwagen stellen, dass dieser richtig arretiert ist (siehe Kreis).

TROLLEY FOR VENTA DEVICES

For 24, 24 Plus, 25, 25 Comfort Plus, 44, 44 Plus, 45, 45 Comfort Plus, AH530, AH535, AH550, AH555 Original Connect models.

SAFETY INSTRUCTIONS

- Please read the safety instructions before assembling the trolley. Ensure that the safety instructions were also understood. Please retain these safety instructions / assembly instructions for later use.
- The Venta trolley is a product solely intended for the transport of Venta devices (24, 24 Plus, 25, 25 Comfort Plus, 44, 44 Plus, 45, 45 Comfort Plus, AH530 / AH535 / AH550 / AH555 Original Connect). The trolley may only be used for the purpose intended whilst exercising due care and attention. There is a risk of injury in the event of improper use (e.g. when used as a climbing aid or to sit on).
- This product is not intended for the transportation of people. Children should be supervised in order to ensure that they do not play with the product.
- Proceed carefully during assembly. Keep out the reach of children.
- Ensure that all moving parts are only operated cautiously in order to avoid crushing and other injuries.
- This product is not suitable for high pile carpets.
- The manufacturer assumes no liability for any personal injury and/or damage to property caused by improper or incorrect use.

SCOPE OF DELIVERY

1 × frame

2 × handle for LW 25, LW 25 Comfort Plus, AH530, AH535 Original Connect

2 × handle for LW 45, LW 45 Comfort Plus, AH550, AH555 Original Connect

2 × handles for LW 24/44 (also suitable for LW 24 Plus/44 Plus)

1 × operating instructions

ASSEMBLY INSTRUCTIONS

Figure 1: Place the suitable handle (depending upon the appliance type) onto the frame and clip into place. This ensures that the device is securely seated.

Figure 2: Use the frame as it comes when using for LW24, LW24 Plus, LW25 Original, LW25 Comfort Plus and AH530, AH535 Original Connect models. When using for LW44, LW44 Plus, LW45 Original, LW45 Comfort Plus or AH,550, AH555 Original Connect, fully extend the frame.

Figure 3: Place the device onto the trolley. Please ensure that the device is correctly locked into place (see circle).

CHARIOT POUR APPAREIL VENTA

Pour les modèles d'appareils LW 24, 24 Plus, 25, 25 Comfort Plus, 44, 44 Plus, 45, 45 Comfort Plus, AH530, AH535, AH550, AH555 Original Connect.

CONSIGNES DE SÉCURITÉ

- Prière de lire les consignes de sécurité avant le montage du chariot. Assurez-vous de bien comprendre ces consignes de sécurité. Veuillez conserver ces consignes de sécurité/instructions de montage pour une utilisation ultérieure.
- Le chariot Venta est un produit exclusivement destiné au transport de l'appareil (modèles LW 24, 24 Plus, 25, 25 Comfort Plus, 44, 44 Plus, 45, 45 Comfort Plus, AH530, AH535, AH550, AH555 Original Connect). Le chariot doit être utilisé selon le mode d'emploi et conformément aux règles élémentaires de sécurité. Une utilisation non conforme (p. ex. comme marchepied, siège, etc.) présente un risque d'accident.
- Ce produit n'est pas destiné à transporter des personnes. Il convient de surveiller les enfants afin de s'assurer qu'ils ne jouent pas avec le produit.
- Procédez avec précaution lors du montage. Ce produit doit être tenu hors de la portée des enfants.
- Actionner toutes les parties mobiles prudemment pour éviter tout risque d'écrasement ou de blessure.
- Ce produit ne convient pas pour les moquettes à poils longs.
- Le fabricant décline toute responsabilité dans le cas de dommages corporels et/ou matériels éventuels résultant d'une utilisation non conforme ou incorrecte.

CONTENU DE LA LIVRAISON

- 1 × châssis
- 2 × barres de préhension pour LW 25, 25 Comfort Plus, AH530, AH535 Original Connect
- 2 × barres de préhension pour LW 45, 45 Comfort Plus, AH550, AH555 Original Connect
- 2 × barres de préhension pour LW 24/44 (convient également pour LW 24 Plus/44 Plus)
- 1 × notice d'utilisation

INSTRUCTIONS DE MONTAGE

Figure 1: Poser puis clipser la barre de préhension appropriée (en fonction du type d'appareil) sur le châssis. Cela garantit une fixation sûre de l'appareil.

Figure 2: Pour les modèles LW 24, 24 Plus, 25, 25 Comfort Plus, AH530, AH535 Original Connect, utiliser le châssis tel que livré. Pour les types d'appareil LW 44, 44 Plus, 45, 45 Comfort Plus, AH550, AH555 Original Connect tirer le châssis jusqu'à la butée.

Figure 3: Positionner l'appareil sur le chariot. Prière de veiller à ce que l'appareil soit correctement bloqué (voir cercle).

CARRO RODANTE PARA APARATOS DE VENTA

Para los aparatos de los modelos LW 24, 24 Plus, 25, 25 Comfort Plus, 44, 44 Plus, 45, 45 Comfort Plus, AH530, AH535, AH550, AH555 Original Connect.

OBSERVACIONES DE SEGURIDAD

- No proceder al montaje del carro rodante hasta haber leído primero las observaciones de seguridad, y haberse asegurado de que se han comprendido por completo. Guardar por favor estas observaciones de seguridad / instrucciones de montaje para su posible utilización posterior.
- El carro rodante Venta se ha concebido única y exclusivamente para el transporte del aparato (modelos LW 24, 24 Plus, 25, 25 Comfort Plus, 44, 44 Plus, 45, 45 Comfort Plus, AH530, AH535, AH550, AH555 Original Connect). El carro rodante solo se puede emplear según las instrucciones así como cumpliendo la obligación general de actuar con prudencia. Se corre el riesgo de sufrir un accidente debido a un uso inadecuado (p. ej., si se utiliza de escalón, de asiento, etc.).
- Este producto tampoco es apropiado para transportar personas. Los niños deberán vigilarse para cerciorarse de que no pueden jugar con el producto.
- En el momento de realizar el montaje se deberá proceder con cuidado. Mantener el producto fuera del alcance de los niños.
- Accionar siempre con cuidado todas aquellas piezas que sean móviles a fin de evitar magulladuras y otras lesiones.
- Este producto no es adecuado para su uso con alfombras de pelo largo.
- El fabricante no se hace responsable por posibles lesiones personales y / o daños materiales que se deban a un empleo inadecuado o incorrecto.

VOLUMEN DE ENTREGA

1 x marco

2 x asideros para LW 25, 25 Comfort Plus, AH530, AH535 Original Connect

2 x asideros para LW 45, 45 Comfort Plus, AH550, AH555 Original Connect

2 x asideros para LW 24 / 44 (también apropiados para LW 24 Plus/44 Plus)

1 x instrucciones de empleo

INSTRUCCIONES DE MONTAJE

Figura 1: Colocar el asidero adecuado (según el tipo de aparato) sobre el marco y enganchar. De esta manera se obtiene una sujeción segura del aparato.

Figura 2: Para los modelos LW 24, 24 Plus, 25, 25 Comfort Plus, AH530, AH535 Original Connect utilizar el marco como suministrado. Para el tipo de aparatos LW 44, 44 Plus, 45, 45 Comfort Plus, AH550, AH555 Original Connect extender el marco hasta el tope.

Figura 3: Colocar el aparato sobre el carro rodante. Prestar una atención especial a que el aparato quede bien enclavado (ver círculo).

CARRELLO PER DISPOSITIVI VENTA

Per i modelli LW 24, 24 Plus, 25, 25 Comfort Plus, 44, 44 Plus, 45, 45 Comfort Plus, AH530, AH535, AH550, AH555 Original Connect.

ISTRUZIONI DI SICUREZZA

- Prima del montaggio del carrello leggere le istruzioni di sicurezza. Assicurarsi che le presenti istruzioni di sicurezza siano anche comprese. Conservare le presenti istruzioni di sicurezza/istruzioni di montaggio per le applicazioni successive.
- Il carrello Venta è un prodotto che ha come unico scopo quello di trasportare dispositivi Venta (modelli LW 24, 24 Plus, 25, 25 Comfort Plus, 44, 44 Plus, 45, 45 Comfort Plus, AH530, AH535, AH550, AH555 Original Connect). Il carrello può essere utilizzato solamente per lo scopo previsto osservando il dovere generale di diligenza. In caso di uso improprio (ad es. come supporto di salita, sedile ecc.) sussiste il pericolo di infortunio.
- Questo prodotto non è previsto per il trasporto di persone. I bambini devono essere sorvegliati per assicurarsi che non giochino con il prodotto.
- Per l'assemblaggio procedere con cautela. Tenere il prodotto fuori dalla portata dei bambini.
- Azionare tutte le parti mobili solo con prudenza per evitare schiacciamenti o altre lesioni.
- Questo prodotto non è adatto per tappeti a pelo lungo.
- Il produttore non è responsabile di eventuali danni a cose e a persone derivanti da un uso improprio o non corretto.

ENTITÀ DI FORNITURA

1 x telaio

2 x impugnature per LW 25, 25 Comfort Plus, AH530, AH535 Original Connect

2 x impugnature per LW 45, 45 Comfort Plus, AH550, AH555 Original Connect

2 x impugnature per LW 24 / 44 (anche adatte per LW 24 Plus/44 Plus)

1 x istruzioni per l'uso

ISTRUZIONI DI MONTAGGIO

Figura 1: Mettere le impugnature adatte (secondo il tipo di dispositivo) sul telaio e agganciarle. In questo modo viene assicurata una presa sicura.

Figura 2: Per i modelli LW 24, 24 Plus, 25, 25 Comfort Plus, AH530, AH535 Original Connect utilizzare il telaio come viene fornito. Per i modelli LW 44, 44 Plus, 45, 45 Comfort Plus, AH550, AH555 Original Connect estrarre il telaio fino alla battuta.

Figura 3: Mettere il dispositivo sul carrello. Fare attenzione che il dispositivo sia bloccato correttamente (vedi il cerchio).

ROLWAGEN VOOR VENTA-APPARATEN

Voor de Venta modellen LW 24, 24 Plus, 25, 25 Comfort Plus, 44, 44 Plus, 45, 45 Comfort Plus, AH530, AH535, AH550, AH555 Original Connect.

VEILIGHEIDSVOORSCHRIFTEN

- Lees de veiligheidsvoorschriften vóór montage van de rolwagen. Zorg ervoor dat deze veiligheidsvoorschriften werkelijk worden begrepen. Bewaar deze veiligheidsvoorschriften/montagehandleiding voor later gebruik.
- De Venta-rolwagen is uitsluitend bedoeld voor het transporteren van de Apparaten (modellen LW 24, 24 Plus, 25, 25 Comfort Plus, 44, 44 Plus, 45, 45 Comfort Plus, AH530, AH535, AH550, AH555 Original Connect). De rolwagen mag alleen voor deze functie en met algemene zorgvuldigheid worden gebruikt. Bij onvakkundig gebruik (bijv. erop staan of zitten) bestaat gevaar voor ongelukken.
- Dit product is er niet voor bestemd om personen te transporteren. Houd toezicht op kinderen en zorg ervoor, dat ze niet met het product spelen.
- Zet de rolwagen zorgvuldig in elkaar. Geef het product niet in handen van kinderen.
- Ga behoedzaam met alle beweegbare delen om, om kneuzingen en ander letsel te voorkomen.
- Dit product is niet geschikt voor hoogpolige vloerbedekking.
- De fabrikant is niet aansprakelijk voor eventueel lichamelijk letsel en/of materiële schade, die voortkomt uit onvakkundig of verkeerd gebruik.

LEVERINGSOMVANG

1 × gestel

2 × klemgrepen voor LW 25, 25 Comfort Plus, AH530, AH535 Original Connect

2 × klemgrepen voor LW 45, 45 Comfort Plus, AH550, AH555 Original Connect

2 × klemgrepen voor LW 24 / 44 (ook geschikt voor LW 24 Plus/44 Plus)

1 × gebruiksaanwijzing

MONTAGEHANDLEIDING

Afbeelding 1: Passende klemgreep (naargelang type apparaat) op het gestel zetten en vastklikken. Dit garandeert een betrouwbare bevestiging van het apparaat.

Afbeelding 2: Voor modellen LW 24, 24 Plus, 25, 25 Comfort Plus, AH530, AH535 Original Connect het gestel zoals geleverd gebruiken. Voor de modellen LW 44, 44 Plus, 45, 45 Comfort Plus, AH550, AH555 Original Connect het gestel tot aan de aanslag uit elkaar trekken.

Afbeelding 3: Zet het apparaat op de rolwagen. Let erop dat de apparaat goed vastklikt (zie cirkel).

RULLEVOGN FOR VENTA-APPARATER

For apparatmodeller LW 24, 24 Plus, 25, 25 Comfort Plus, 44, 44 Plus, 45, 45 Comfort Plus, AH530, AH535, AH550, AH555 Original Connect.

SIKKERHETSANVISNINGER

- Les sikkerhetsanvisningene før montering av rullevoغن. Sørg for at disse sikkerhetsanvisningene blir forstått. Oppbevar disse sikkerhetsanvisningene/ monteringsanvisningen for senere bruk.
- Venta-rullevoغن er utelukkende et produkt til transport av apparatmodellene (modeller LW 24, 24 Plus, 25, 25 Comfort Plus, 44, 44 Plus, 45, 45 Comfort Plus, AH530, AH535, AH550, AH555 Original Connect). Rullevoغن skal kun brukes forskriftsmessig med hensyn til den generelle aktsomhetsplikten. Ved ikke-forskriftsmessig bruk (f.eks. som oppstigningshjelp, sete, osv.) er det fare for ulykker.
- Dette produktet er ikke ment til å transportere personer. Barn må være under oppsyn, for å sikre at de ikke leker med produktet.
- Vær forsiktig ved monteringen. Produktet er ikke ment for barn.
- For å unngå klemming og andre personskader må alle bevegelige deler betjenes forsiktig.
- Dette produktet er ikke egnet for raggete tepper.
- Produsenten er ikke ansvarlig for eventuelle personskader og/eller materielle skader, som oppstår grunnet feil ikke-forskriftsmessig eller feil bruk.

LEVERINGSOMFANG

1 x ramme

2 x håndtak for LW 25, 25 Comfort Plus, AH530, AH535 Original Connect

2 x håndtak for LW 45, 45 Comfort Plus, AH550, AH555 Original Connect

2 x håndtak for LW 24/44 (også egnet for LW 24 Plus/44 Plus)

1 x bruksanvisning

MONTERINGSANVISNING

Bilde 1: Sett egnede håndtak (avhengig av apparattype) på rammen og smekk dem på plass. Slik er det sikret at apparatet står støtt.

Bilde 2: For modeller LW 24, 24 Plus, 25, 25 Comfort Plus, AH530, AH535 Original Connect bruk rammen slik den er levert. For apparattype LW 44, 44 Plus, 45, 45 Comfort Plus, AH550, AH555 Original Connect trekk rammen fra hverandre til anslag.

Bilde 3: Sett apparatet på rullevoغن. Pass på at apparatet er festet riktig (se sirkel).

RULLVAGN FÖR VENTA-APPARATER

För apparatmodeller LW 24, 24 Plus, 25, 25 Comfort Plus, 44, 44 Plus, 45, 45 Comfort Plus, AH530, AH535, AH550, AH555 Original Connect.

SÄKERHETSINFORMATION

- Läs säkerhetsinformationen innan rullvagnen monteras. Se till att den här säkerhetsinformationen också förstås. Vänligen spara de här säkerhetsanvisningarna/monteringsanvisningarna för senare bruk.
- Venta-rullvagnen är uteslutande en produkt för att transportera apparaten (modellerna LW 24, 24 Plus, 25, 25 Comfort Plus, 44, 44 Plus, 45, 45 Comfort Plus, AH530, AH535, AH550, AH555 Original Connect). Rullvagnen får endast användas på avsett vis och på allmänt aktsamt sätt. Risk för olyckor vid felaktig användning (t.ex. som uppstigningshjälp, sittplats, etc.).
- Den här produkten är inte avsedd att transportera personer med. Barn skall hållas under uppsikt för att säkerställa att de inte leker med produkten.
- Var försiktigt när den sätts samman. Produkten skall inte hanteras av barn.
- Hantera alla rörliga delar försiktigt för att undvika klämskador och andra skador.
- Den här produkten är inte lämpad för mattor med lång lugg.
- Tillverkaren ansvarar inte för eventuella person- och/eller saksador, som beror på icke fackmässig eller felaktig användning.

VAD SOM MEDFÖLJER

1 × ram

2 × grepplistor för LW 25, 25 Comfort Plus, AH530, AH535 Original Connect

2 × grepplistor för LW 45, 45 Comfort Plus, AH550, AH555 Original Connect

2 × grepplistor för LW 24 / 44 (även lämpade för LW 24 Plus/44 Plus)

1 × bruksanvisning

MONTERINGSANVISNING

Bild 1: Sätta på passande grepplist (beroende på apparattyp) på ramen och klicka in. Därigenom garanteras att apparaten hålls på plats säkert.

Bild 2: Använd ramen såsom den levereras för modellerna LW 24, 24 Plus, 25, 25 Comfort Plus, AH530, AH535 Original Connect. Dra isär ramen till stopp för apparattyp LW 44, 44 Plus, 45, 45 Comfort Plus, AH550, AH555 Original Connect.

Bild 3: Ställ apparaten på rullvagnen. Se till att apparaten låses fast ordentligt (se cirkel).

VENTA-LAITTEIDEN PYÖRÄLLINEN VAUNU

Laitemalleille LW 24, 24 Plus, 25, 25 Comfort Plus, 44, 44 Plus, 45, 45 Comfort Plus, AH530, AH535, AH550, AH555 Original Connect.

TURVALLISUUSOHJEET

- Lue turvallisuusohjeet ennen vaunun asennusta. Varmista, että olet myös ymmärtänyt nämä turvallisuusohjeet. Säilytä nämä turvallisuusohjeet/asennusohje myöhempää tarvetta varten.
- Venta-vaunu on tarkoitettu ainoastaan laitemallien (mallit LW 24, 24 Plus, 25, 25 Comfort Plus, 44, 44 Plus, 45, 45 Comfort Plus, AH530, AH535, AH550, AH555 Original Connect) kuljetukseen. Vaunua saa käyttää vain sen tarkoituksen mukaisesti ottaen huomioon yleisen huolellisuusvelvollisuuden. Onnettomuusvaara epäasianmukaisessa käytössä (esim. käytettäessä nousuapuna, istumiseen, jne.).
- Tätä tuotetta ei ole tarkoitettu henkilökuljetukseen. Lapsia on valvottava sen varmistamiseksi, etteivät he leiki tuotteella.
- Noudata kokoamisessa varovaisuutta. Kokoamisen saavat tehdä vain aikuiset.
- Tartu kaikkiin liikkuviin osiin varovasti, jotta vältät puristuksiin jäämisen ja muut loukkaantumiset.
- Tämä tuote ei sovellu käytettäväksi nukkamattojen päällä.
- Valmistaja ei vastaa mahdollisista henkilö- ja/tai esinevahingoista, jotka ovat aiheutuneet epäasianmukaisesta tai väärästä käytöstä.

TOIMITUKSEN SISÄLTÖ

1 × kehys

2 × kahvalista malliin LW 25, 25 Comfort Plus, AH530, AH535 Original Connect

2 × kahvalista malliin LW 45, 45 Comfort Plus, AH550, AH555 Original Connect

2 × kahvalista malliin LW 24 / 44 (sopii myös malleihin LW 24 Plus/44 Plus)

1 × käyttöohje

ASENNUSOHJE

Kuva 1: Aseta sopiva kahvalista (laitteen tyyppin mukaan) kehykseen ja napsauta paikalleen. Näin laite pysyy kunnolla paikallaan.

Kuva 2: Käytä malleihin LW 24, 24 Plus, 25, 25 Comfort Plus, AH530, AH535 Original Connect kehystä kuten se on toimitettu. Laitetyypeissä LW 44, 44 Plus, 45, 45 Comfort Plus, AH550, AH555 Original Connect vedä kehys vasteeseen asti erilleen.

Kuva 3: Aseta laite vaunun päälle. Varmista, että laite lukittuu oikein paikalleen (katso ympyrää).

WÓZEK NA ROLKACH DO URZĄDZEŃ VENTA

Do modeli: LW 24, 24 Plus, 25, 25 Comfort Plus, 44, 44 Plus, 45, 45 Comfort Plus, AH530, AH535, AH550, AH555 Original Connect.

WSKAZÓWKI BEZPIECZEŃSTWA

- Przed montażem wózka na rolkach zapoznać się najpierw ze wskazówkami bezpieczeństwa. Upewnić się, że zostały one zrozumiane. Zachować wskazówki bezpieczeństwa / instrukcję montażu do użytku w przyszłości.
- Wózek na rolkach firmy Venta przeznaczony jest wyłącznie do transportu wymienionych urządzeń (modele: LW 24, 24 Plus, 25, 25 Comfort Plus, 44, 44 Plus, 45, 45 Comfort Plus, AH530, AH535, AH550, AH555 Original Connect). Wózek należy używać wyłącznie w przeznaczonym do tego celu, z zachowaniem należytej staranności. W przypadku nieprawidłowego użycia (np. jako podest, krzesło itp.) istnieje ryzyko wypadku.
- Ten produkt nie jest przeznaczony do transportu osób. Nadzorować dzieci, aby nie bawiły się produktem.
- Zachować ostrożność podczas montażu produktu. Ten produkt nie jest przeznaczony dla dzieci.
- Ostrożnie uruchamiać wszystkie ruchome części, aby uniknąć przygniecenia i innych obrażeń.
- Ten produkt nie nadaje się do użytku na dywanach z długim włosiem.
- Producent nie odpowiada za szkody osobowe lub materiałowe, wynikające z nieprawidłowego lub niewłaściwego użycia produktu.

ZAKRES DOSTAWY

1 × rama

2 × listwa mocująca do LW 25, 25 Comfort Plus, AH530, AH535, Original Connect

2 × listwa mocująca do LW 45, 45 Comfort Plus, AH550, AH555 Original Connect

2 × listwa mocująca do LW 24 / 44 (również do LW 24 Plus/44 Plus)

1 × instrukcja obsługi

INSTRUKCJA MONTAŻU

Rys. 1: Nałożyć odpowiednią listwę mocującą (stosownie od modelu urządzenia) na ramę aż zaskoczy. W ten sposób gwarantowana jest stabilność urządzenia.

Rys. 2: W przypadku modeli LW 24, 24 Plus, 25, 25 Comfort Plus, AH530, AH535 Original Connect użyć ramy w dostarczonym stanie. W przypadku modeli LW 44, 44 Plus, 45, 45 Comfort Plus, AH550, AH555 Original Connect rozciągnąć ramę aż do oporu.

Rys. 3: Postawić urządzenie na wózku z rolkami. Zwrócić uwagę na to, aby prawidłowo je ustawić (patrz kółko).

GÖRGŐS KOCSI VENTA KÉSZÜLÉKEK SZÁMÁRA

Az LW 24, 24 Plus, 25, 25 Comfort Plus, 44, 44 Plus, 45, 45 Comfort Plus, AH530, AH535, AH550, AH555 Original Connect készülékmodellek számára.

BIZTONSÁGI UTASÍTÁSOK

- A görgős kocsi összeszerelése előtt olvassa el a biztonsági utasításokat! Bizonyosodjon meg arról, hogy e biztonsági utasításokat meg is értette. A biztonsági / szerelési utasításokat őrizze meg a későbbi felhasználás esetére.
- A Venta görgő kocsi kizárólag a készülékek (LW 24, 24 Plus, 25, 25 Comfort Plus, 44, 44 Plus, 45, 45 Comfort Plus, AH530, AH535, AH550, AH555 Original Connect modellek) szállítására szolgál. A görgős kocsit csak rendeltetészerűen és az általános gondossági kötelezettség betartásával szabad használni. Szakszerűtlen használat (pl. fellépési segédeszköz, ülés, stb.) balesetveszélyes.
- Ez a termék nem alkalmas személyek szállítására. A gyermekeket felügyelni kell, hogy ne játszdjanak a termékkel.
- Az összeszereléskor elővigyázatosan járjon el. A termék nem gyermekek kezébe való.
- A becsípődések és más sérülések elkerülése érdekében az összes mozgó alkatrészt csak óvatosan működtesse.
- Ez a termék nem alkalmas hosszúszűrű szőnyegeken való használatra.
- A gyártó nem felel a szakszerűtlen vagy helytelen használatból származó esetleges személyi és/vagy anyagi károkért.

A SZÁLLÍTÁSI TERJEDELEM

1 x váz

2 x fogantyúrúd az LW 25, 25 Comfort Plus, AH530, AH535 Original Connect számára

2 x fogantyúrúd az LW 45, 45 Comfort Plus, AH550, AH555 Original Connect számára

2 x fogantyúrúd az LW 24 / 44 számára (az LW 24 Plus / 44 Plus-hoz is alkalmas)

1 x kezelési utasítás

SZERELÉSI UTASÍTÁS

1. ábra: Az odaillő fogantyúrudat (a készülék típusának megfelelően) a vázra helyezni és bekattintani. Ez biztosítja a készülék biztos tartását.

2. ábra: Az LW 24, 24 Plus, 25, 25 Comfort Plus, AH530, AH535 Original Connect esetében a vázát a kiszállított állapotban használja. Az LW 44, 44 Plus, 45, 45 Comfort Plus, AH550, AH555 Original Connect esetében a vázát ütközésig húzza össze.

3. ábra: A készüléket helyezze a görgős kocsira. Vigyázzon arra, hogy a légmosó megfelelően bereteszelődjön (lásd a kört).

VALČEKOVÝ VOZ PRE ZARIADENIA VENTA

Pre modely zariadení Venta LW 24, 24 Plus, 25, 25 Comfort Plus, 44, 44 Plus, 45, 45 Comfort Plus, AH530, AH535, AH550, AH555 Original Connect.

BEZPEČNOSTNÉ UPOZORNENIA

- Pred montážou valčekového voza prečítajte prosím najprv bezpečnostné upozornenia. Presvedčte sa, že ste tieto bezpečnostné upozornenia aj porozumeli. Tieto bezpečnostné upozornenia/návod na montáž uschovajte prosím pre neskoršie použitie.
- Valčekový voz Venta je výrobok, slúžiaci výlučne pre transport zariadení Venta (modely LW 24, 24 Plus, 25, 25 Comfort Plus, 44, 44 Plus, 45, 45 Comfort Plus, AH530, AH535, AH550, AH555 Original Connect). Valčekový voz smiete používať len v súlade s určením pri rešpektovaní všeobecnej povinnej starostlivosti. Pri používaní v rozpore s určením (napr. ako pomôcka pre vystupovanie, sedenie a pod.) hrozí nebezpečenstvo úrazu.
- Výrobok nie je určený pre transport osôb. Deti musia byť pod dozorom, aby sa zabezpečilo, že sa s výrobkom nebudú hrať.
- Pri montáži postupujte opatrne. Výrobok nepatrí do rúk deťom.
- Všetky pohyblivé diely aktivujte len s maximálnou opatrnosťou, aby ste zabránili pomliaždeninám a iným poraniam.
- Tento výrobok nie je určený pre chlpaté koberce.
- Výrobca neručí za prípadné škody na zdraví a/alebo vecné škody, ktoré vyplynú z dôvodu používania v rozpore s určením alebo nesprávneho používania.

ROZSAH DODÁVKY

1 × rám

2 × úchytkové lišty pre LW 25, 25 Comfort Plus, AH530, AH535 Original Connect

2 × úchytkové lišty pre LW 45, 45 Comfort Plus, AH550, AH555 Original Connect

2 × úchytkové lišty pre LW 24 / 44 (tiež vhodné pre LW 24 Plus/44 Plus)

1 × návod na obsluhu

NÁVOD NA MONTÁŽ

Obr. 1: Vhodnú úchytkovú lištu (podľa typu zariadenia) nasadte na rám a zaklipnite. Takto sa zabezpečí bezpečné uchytenie zariadenia.

Obr. 2: Pre modely LW 24, 24 Plus, 25, 25 Comfort Plus, AH530, AH535 Original Connect rám použite tak, ako bol dodaný. Pre typ zariadenia LW 44, 44 Plus, 45, 45 Comfort Plus, AH550, AH555 Original Connect rám roztiahnite až po zarážku.

Obr. 3: Zariadenie umiestnite na valčekový voz. Dbajte prosím na to, aby zariadenie bolo správne zaaretované (pozri kruh).

POJÍZDNÝ PODSTAVEC PRO PŘÍSTROJE VENTA

Pro přístroje Venta - modely LW 24, 24 Plus, 25, 25 Comfort Plus, 44, 44 Plus, 45, 45 Comfort Plus, AH530, AH535, AH550, AH555 Original Connect.

BEZPEČNOSTNÍ POKYNY

- Před montáží pojízdného podstavce přečtete prosím bezpečnostní pokyny. Ujistěte se, že těmto bezpečnostním pokynům také rozumíte. Uchovejte prosím tyto bezpečnostní pokyny/návod na montáž pro pozdější použití.
- Pojízdný podstavec Venta je výrobek určený výhradně pro transport přístrojů Venta (modely LW 24, 24 Plus, 25, 25 Comfort Plus, 44, 44 Plus, 45, 45 Comfort Plus, AH530, AH535, AH550, AH555 Original Connect). Pojízdný podstavec smí být používán jen v souladu s určeným užitím při dodržení obecné povinné péče. Při neodborném používání (např. jako stupátko, k sezení apod.) může dojít k úrazu.
- Tento výrobek není určen k transportu osob. Na děti je třeba dohlédnout, aby bylo jisté, že si s výrobkem nebudou hrát.
- Při montáži postupujte opatrně. Výrobek nepatří do dětských rukou.
- Všechny pohyblivé díly ovládat jen opatrně, aby se zabránilo skřípnutí nebo jiným zraněním.
- Tento výrobek není vhodný pro koberce s vysokým vlasem.
- Výrobce neručí za eventuální osobní a/nebo věcné škody, které byly způsobeny neodborným nebo nesprávným použitím.

ROZSAH DODÁVKY

1 × rám

2 × madla pro LW 25, 25 Comfort Plus, AH530, AH535 Original Connect

2 × madla pro LW 45, 45 Comfort Plus, AH550, AH555 Original Connect

2 × madla pro LW 24 / 44 (vhodná také pro LW 24 Plus/44 Plus)

1 × návod k obsluze

NÁVOD NA MONTÁŽ

Obrázek 1: Vhodná madla (vždy podle typu přístroje) nasadit na rám a připnout. Tím je zaručeno bezpečné držení přístroje.

Obrázek 2: Pro modely LW 24, 24 Plus, 25, 25 Comfort Plus, AH530, AH535 Original Connect použít dodaný rám. Pro přístroje typy LW 44, 44 Plus, 45, 45 Comfort Plus, AH550, AH555 Original Connect roztáhnout rám až na doraz.

Obrázek 3: Přístroj postavit na pojízdný podstavec. Dbejte prosím na to, aby byl přístroj správně aretován (viz kroužek).

“VENTA” IERĪCES RATIŅI

Paredzēti ierīces modeļiem LW 24, 24 Plus, 25, 25 Comfort Plus, 44, 44 Plus, 45, 45 Comfort Plus, AH530, AH535, AH550, AH555 Original Connect.

DROŠĪBAS NORĀDĪJUMI

- Lūdzu, izlasiet drošības norādījumus pirms ratiņu salikšanas. Pārliecinieties, ka drošības norādījumi ir izprasti. Lūdzu, saglabājiet šos drošības norādījumus/montāžas norādījumus turpmākām uzziņām.
- "Venta" ratiņi ir paredzēti tikai ierīces modeļu (LW 24, 24 Plus, 25, 25 Comfort Plus, 44, 44 Plus, 45, 45 Comfort Plus, AH530, AH535, AH550, AH555 Original Connect modeļi) pārvadāšanai. Ratiņus drīkst izmantot tikai paredzētajam lietojumam ar pienācīgu piesardzību un uzmanību. Nepareizas lietošanas gadījumā pastāv ievainojumu risks (piemēram, tos izmantojot kā kāpnis vai sēdekli).
- Šis izstrādājums nav paredzēts cilvēku pārvadāšanai. Uzmaniet bērnus, lai viņi nespēlētu ar ierīci.
- Uzmanīgi veiciet salikšanu. Novietojiet bērniem nepieejamā vietā.
- Lai novērstu saspiešanas vai citu ievainojumu risku, sevišķi uzmanīgi rīkojieties ar visām kustīgajām daļām.
- Šis izstrādājums nav piemērots lietošanai uz paklāja ar garu spalvu.
- Ražotājs neatbild par personiskiem ievainojumiem un/vai īpašuma bojājumiem neatbilstošas vai nepareizas lietošanas rezultātā.

PIEGĀDES KOMPLEKTS

1 x rāmis

2 x rokturis modeļiem LW 25, 25 Comfort Plus, AH530, AH535 Original Connect

2 x rokturis modeļiem LW 45, 45 Comfort Plus, AH550, AH555 Original Connect

2 x rokturi modeļiem LW 24/44 (piemēroti arī modeļiem LW 24 Plus/44 Plus)

1 x lietošanas pamācība

SALIKŠANAS NORĀDĪJUMI

1. attēls: Ievietojiet rāmi piemērotu rokturi (atkarībā no ierīces tipa) un fiksējiet. Tas nodrošina ierīces kārtīgu fiksāciju.

2. attēls: Izmantojot ar LW 24, 24 Plus, 25, 25 Comfort Plus, AH530, AH535 Original Connect modeļiem lietojiet rāmi, kā piegādāts. Izmantojot ar LW 44, 44 Plus, 45, 45 Comfort Plus, AH550, AH555 Original Connect modeļiem, izbīdi rāmi līdz atdurei.

3. attēls: Novietojiet ierīci uz ratiņiem. Pārliecinieties, ka ierīce ir pareizi fiksēta paredzētajā vietā (skatiet aplī).

VENTA PRIETAISŲ VEŽIMĖLIS

Skirtas prietaiso modeliams LW 24, 24 Plus, 25, 25 Comfort Plus, 44, 44 Plus, 45, 45 Comfort Plus, AH530, AH535, AH550, AH555 Original Connect

SAUGOS NURODYMAI

- Prieš surinkdami vežimėlį, perskaitykite saugos nurodymus. Įsitinkinkite, kad juos supratote. Išsaugokite šią instrukciją (surinkimo instrukciją), kad ją galėtumėte pasinaudoti vėliau.
- „Venta“ vežimėlis yra gaminys, kurio vienintelė paskirtis transportuoti prietaiso modelius: LW 24, 24 Plus, 25, 25 Comfort Plus, 44, 44 Plus, 45, 45 Comfort Plus, AH530, AH535, AH550, AH555 Original Connect. Vežimėlį galima naudoti tik pagal paskirtį ir tai daryti reikia atsargiai. Vežimėliu naudojantis neteisingai (pvz., jį naudojant kaip pasilypėjimo ar sėdėjimo priemonę), galima susižeisti.
- Šis gaminys nėra skirtas gabenti žmones. Prižiūrėkite vaikus, kad jie nežaistų su gaminiu.
- Surinkdami gaminį, būkite atidūs. Neleiskite artyn vaikų.
- Kad ko nors neprispaustumėte ir nesužeistumėte, su visomis judančiomis dalimis elkitės atsargiai.
- Šiuo gaminiu negalima važinėti ilgus plaukelius turinčia kilimine danga.
- Gamintojas neprisiima jokios atsakomybės už sužeidimus ir nuostolius, kurie atsiranda dėl neteisingo gaminio naudojimo.

KOMPLEKTAS

1 rėmas

2 LW 25, 25 Comfort Plus, AH530, AH535 Original Connect skirtos rankenos

2 LW 45, 45 Comfort Plus, AH550, AH555 Original Connect skirtos rankenos

2 LW24/44 skirtos rankenos (taip pat tinka LW 24 Plus / 44 Plus)

1 naudojimo instrukcija

NAUDOJIMO INSTRUKCIJA

1 pav. Ant rėmo uždėkite tinkamą rankeną (priklausomai nuo įrenginio tipo) ir užfiksuokite ją. Tai užtikrins tinkamą prietaiso fiksavimą.

2 pav. Dirbdami su LW 24, 24 Plus, 25, 25 Comfort Plus, AH530, AH535 Original Connect modelių įrenginiais, rėmą naudokite taip, kaip jis pateiktas. Dirbdami su LW 44, 44 Plus, 45, 45 Comfort Plus, AH550, AH555 Original Connect modelių įrenginiais, rėmą ištraukite iki pat galinių fiksatorių.

3 pav. Ant vežimėlio uždėkite įrenginį. Įsitinkinkite, kad prietaisas tinkamai užsifiksavo jam skirtoje vietoje (žr. apskritime esantį padidintą vaizdą).

ТЕЛЕЖКА ДЛЯ ПРИБОРОВ VENTA

Для приборов моделей LW 24, 24 Plus, 25, 25 Comfort Plus, 44, 44 Plus, 45, 45 Comfort Plus, AH530, AH535, AH550, AH555 Original Connect.

УКАЗАНИЯ ПО ТЕХНИКЕ БЕЗОПАСНОСТИ

- Перед сборкой тележки прочитайте, пожалуйста, указания по технике безопасности. Убедитесь, что Вы правильно поняли эти указания по технике безопасности. Сохраните, пожалуйста, эти указания по технике безопасности для использования в будущем.
- Тележка Venta предназначена исключительно для транспортировки приборов (модели LW 24, 24 Plus, 25, 25 Comfort Plus, 44, 44 Plus, 45, 45 Comfort Plus, AH530, AH535, AH550, AH555 Original Connect). Использовать тележку разрешается только по назначению и с соблюдением общих правил безопасности. При ненадлежащем применении (напр., в качестве подножки, сидения и т. п.) может произойти несчастный случай.
- Это изделие не предназначено для перевозки людей. Следует следить за детьми, чтобы не допустить их игры с тележкой.
- Будьте осторожны при сборке. Это изделие не должно быть доступно детям.
- Во избежание защемлений и других травм обращайтесь с подвижными частями особенно осторожно.
- Это изделие не пригодно для ковров с высоким ворсом.
- Изготовитель не несет ответственности за возможные травмы или повреждения, возникшие в связи с неправильной эксплуатацией или использованием не по назначению.

В КОМПЛЕКТ ВХОДИТ

Рама

2 ручки для LW 25, 25 Comfort Plus, AH530, AH535 Original Connect

2 ручки для LW 45, 45 Comfort Plus, AH550, AH555 Original Connect

2 ручки для LW 24 / 44 (подходят также для LW 24 Plus/44 Plus)

Инструкция по эксплуатации

РУКОВОДСТВО ПО СБОРКЕ

Рисунок 1: Вставить в раму подходящие ручки (в зависимости от модели прибора) и защелкнуть их. Так обеспечивается надежная фиксация прибора.

Рисунок 2: Для моделей LW 24, 24 Plus, 25, 25 Comfort Plus, AH530, AH535 Original Connect рама используется без изменений. Для приборов моделей LW 44, 44 Plus и 45, 45 Comfort Plus, AH550, AH555 Original Connect раздвиньте раму до упора.

Рисунок 3: Установите прибор на тележку. Пожалуйста, убедитесь, что прибор правильно зафиксирован на тележке (см. рис. в круге).

ВІЗОК ДО ПРИЛАДУ VENTA

Для приладів моделі LW 24, 24 Plus, 25, 25 Comfort Plus, 44, 44 Plus, 45, 45 Comfort Plus, AH530, AH535, AH550, AH555 Original Connect.

ВКАЗІВКИ З ТЕХНІКИ БЕЗПЕКИ

- Перед тим, як збирати візок, прочитайте спочатку вказівки з техніки безпеки. Впевніться, що Ви зрозуміли ці вказівки з техніки безпеки. Будь ласка, збережіть ці вказівки з техніки безпеки/цю інструкцію з монтажу для майбутнього використання.
- Візок Venta передбачений виключно лише для перевезення приладу (моделі LW 24, 24 Plus, 25, 25 Comfort Plus, 44, 44 Plus, 45, 45 Comfort Plus, AH530, AH535, AH550, AH555 Original Connect). Використовувати візок дозволяється лише відповідно до його призначення і з необхідною обачністю. При використанні не за призначенням (напр., якщо Ви будете ставати, сідати на візок, тощо) інсує небезпека нещасних випадків.
- Цей продукт не передбачений для перевезення людей. За дітьми треба дивитися, щоб вони не гралися з продуктом.
- При збиранні продукту поведіться обачливо. Продукт не призначений для дітей.
- Поводіться з усіма рухомими деталями обережно, щоб уникнути защемлення та інших тілесних ушкоджень.
- Це продукт не придатний для килимів з високою ворсою.
- Виробник не відповідає за тілесні ушкодження та/або пошкодження матеріальних цінностей, викликані не передбаченим або неправильним використанням.

ОБСЯГ ПОСТАВКИ

- 1 рама
- 2 ручки для LW 25, 25 Comfort Plus, AH530, AH535 Original Connect
- 2 ручки для LW 45, 45 Comfort Plus, AH550, AH555 Original Connect
- 2 ручки для LW 24 / 44 (придатні також для LW 24 Plus/44 Plus)
- 1 інструкція з експлуатації

ІНСТРУКЦІЯ З МОНТАЖУ

Мал. 1: Поставте на раму відповідну ручку (в залежності від типу приладу) і зацепніть. Цим забезпечується надійне утримування приладу.

Мал. 2: Для моделей LW 24, 24 Plus, 25, 25 Comfort Plus, AH530, AH535 Original Connect використовуйте раму в тому вигляді, в якому вона поставлена. Для приладу типу LW 44, 44 Plus, 45, 45 Comfort Plus, AH550, AH555 Original Connect розтягніть раму до упору.

Мал. 3: Поставте прилад на візок. Будь ласка, слідкуйте за тим, щоб прилад був належним чином зафіксований (див. коло).

벤틀 장치 이동 트롤리

적용모델 : LW 24, 24 Plus, 25, 25 Comfort Plus, 44, 44 Plus, 45, 45 Comfort Plus, AH530, AH535, AH550, AH555 Original Connect.

안전주의 사항

- 이동 트롤리 조립 이전에 안전 주의 사항을 반드시 읽기 바랍니다. 또한 주의 사항을 숙지하신 이후에도 안전주의사항 / 조립안내서를 꼭 보관하시기 바랍니다.
- 이동 트롤리(모델 LW 24, 24 Plus, 25, 25 Comfort Plus, 44, 44 Plus, 45, 45 Comfort Plus, AH530, AH535, AH550, AH555 Original Connect)는 정해진 용도와 목적에 맞게만 사용될 수 있도록 세심한 주의를 바랍니다. 정해진 용도 외 사용시 (올라서기, 앉기)에는 안전사고가 날 수도 있습니다.
- 벤틀 장치 이동 트롤리는 사람을 태우고 이동하는 목적으로 사용되어서는 안됩니다. 아이들이 놀이용으로 사용하지 않도록 주의하여 주시기 바랍니다.
- 조립 시 조심하여 다뤄 주시기 바랍니다. 제품이 아이들의 손에 닿지 않게 하여 주십시오.
- 각 날개의 부품들은 구부러지거나 다른 손상이 가지 않도록 조심해서 다루어 주십시오.
- 이 제품은 털실이 긴 카펫 위에서 사용하지 마십시오.
- 부적절한 사용으로 인한 부상이나 피해손상에 대해서는 본사에서 책임을 지지 않습니다.

제품 내용물

- 1 × 테두리
- 2 × LW 25, 25 Comfort Plus, AH530, AH535 Original Connect 용 연결 프레임
- 2 × LW 45, 45 Comfort Plus, AH550, AH555 Original Connect 용 연결 프레임
- 2 × LW 24 / 44용 연결 프레임(LW 24 Plus/44 Plus 에도 이용 가능함)
- 1 × 제품 사용설명서

조립안내서

그림1: 알맞은 연결 프레임(제품 타입에 맞게)을 테두리 위에 올려서 연결합니다. 그러면 제품의 형태가 잡히게 됩니다.

그림2: LW 24, 24 Plus, 25, 25 Comfort Plus, AH530, AH535 Original Connect 모델의 경우에는 트롤리 테두리를 처음 배송된 상태에서 이용하시면 됩니다. LW 44, 44 Plus, 45, Comfort Plus, AH550, AH555 Original Connect 모델의 경우에는 트롤리 테두리를 끝까지 당겨주시기 바랍니다.

그림3: 기구를 이동 트롤리 위에 조심히 올려 놓으시기 바랍니다. 벤틀 장치가 정상적으로 잘 고정이 되었는지 확인하시기 바랍니다. (원 안의 그림을 참조 하십시오).

用于 VENTA-空气加湿器的移动托盘

适用于空气加湿器型号LW 24, 24 Plus, 25, 25 Comfort Plus, 44, 44 Plus, 45, 45 Comfort Plus, AH530, AH535, AH550, AH555 Original Connect.

安全注意事项

- 在安装移动托盘之前请务必阅读安全注意事项。并确保这些安全注意事项得到正确理解。请保存好该安全注意事项/安装说明书以备以后使用。
- Venta移动托盘这一产品专门用于移动空气加湿器 (型号LW24, 24 Plus, 25, 25 Comfort Plus, 44, 44 Plus, 45, 45 Comfort Plus, AH530, AH535, AH550, AH555 Original Connect)。使用移动托盘时必须遵守常规安全注意事项。不按规定使用 (如当梯子、坐椅等使用) 可能导致事故发生。
- 该产品不能用作人员运输。应照看好儿童, 确保他们不将产品当作玩具。
- 装配时小心谨慎。该产品应避免儿童接触。
- 必须谨慎操作所有活动件, 以免压伤和导致其他伤害。
- 此产品不适合在长毛地毯上使用。
- 对不按规定或不正确使用造成的人员伤害或财产损失, 制造商不承担任何责任。

包装内含

1 × 框架

2 × 手柄压板, 适用于LW 25, 25 Comfort Plus, AH530, AH535 Original Connect

2 × 手柄压板, 用于LW 45, 45 Comfort Plus, AH550, AH555 Original Connect

2 × 手柄压板, 用于LW 24 / 44 (也适用于LW 24 Plus/44 Plus)

1 × 操作说明

安装说明

图 1: 将合适的手柄压板 (视型号而定) 装到框架上并卡紧。这样保证了电器的可靠固定。

图 2: 对型号LW 24, 24 Plus, 25, 25 Comfort Plus, AH530, AH535 Original Connect, 使用产品附带提供的框架。对型号LW 44, 44 Plus, 45, 45 Comfort Plus, AH550, AH555 Original Connect, 拉伸框架直到限动为止。

图 3: 该电器放置在移动托盘上。请确保空气加湿器正确锁定 (见圆圈)。

ベンタ 加湿器用トローリー

加湿器・LW 24, 24 Plus, 25, 25 Comfort Plus, 44, 44 Plus, 45, 45 Comfort Plus, AH530, AH535, AH550, AH555 Original Connect.

安全上のご注意

- ・ トローリーを組み立てる前に、必ず安全上の注意をお読みください。注意事項の内容をよくご確認ください。この安全上の注意 / 取付説明書を大切に保管してください。
- ・ ベンタのトローリーは加湿器（モデルLW 24, 24 Plus, 25, 25 Comfort Plus, 44, 44 Plus, 45, 45 Comfort Plus, AH530, AH535, AH550, AH555 Original Connect）を運搬するためだけに設計された製品です。トローリーはベンタ 加湿器以外にはご使用にならないでください。それ以外の使い方（例えばステップ台や椅子の代わりなど）をすると、事故や怪我を招く危険があります。
- ・ この製品は、人を運搬するようには設計されていません。お子様がこの製品で遊ばないよう、注意してください。
- ・ 組立の際には、注意しておこなってください。この製品はお子様の手の届かないところで保管してください。
- ・ 可動部品に手を挟んだり怪我をすることがないように、慎重に動かしてください。
- ・ 当製品は、毛足の長いカーペットなどには不適です。
- ・ メーカーはお客様の故意または過失、誤ったご使用方法により生じた人的および物的損害に対しては、一切責任を負いません。

納品時お届け内容

フレーム×1

LW 25, 25 Comfort Plus, AH530, AH535 Original Connect 用ハンドルバー×2

LW 45, 45 Comfort Plus, AH550, AH555 Original Connect 用ハンドルバー×2

LW 24/44 用 (LW24Plus/44Plus (にも適用可) ハンドルバー×2

取付説明書×1

取付説明書

図1: 適したハンドルバー（タイプにより異なる）をフレームに当て、挟み込みます。これにより加湿器の安定性が保たれます。

図2: LW 24, 24 Plus, 25, 25 Comfort Plus, AH530, AH535 Original Connect のタイプには、納品時の状態でフレームをお使いください。LW 44, 44 Plus, 45, 45 Comfort Plus, AH550, AH555 Original Connect のタイプには、フレームを最後まで引き延ばしてからお使いください。

図3: 加湿器をトローリーの上に載せてください。加湿器がしっかりロックされたことを確認してください（丸を参照）。

SERVICE AND SUPPORT

GERMANY

Venta-Luftwäscher GmbH
Weltestraße 5
88250 Weingarten
Tel.: +49 751 50 08 0
Fax: +49 751 50 08 20
info@venta-air.com
www.venta-air.com

AUSTRIA

Stromayer Elektro
Service GmbH
Strohmayergasse 8
1060 Wien
Österreich
Tel.: +43 1 5961706
office@stromayer.at

CZECH REPUBLIC

LetMeRepair GmbH
Fichtestrasse 1a
02625 Bautzen
service-cz@venta-air.com
www.letmerepair.com

FINLAND

Suomen Allergiakauppa
Länsiportintie 14
13430 HÄMEENLINNA
Finnland
Tel.: +358400855000
myynti@allergiakauppa.fi
www.allergiakauppa.fi

FRANCE

LetMeRepair GmbH
Fichtestrasse 1a
02625 Bautzen
service-fr@venta-air.com
www.letmerepair.com

HUNGARY

LetMeRepair GmbH
Fichtestrasse 1a
02625 Bautzen
service-hu@venta-air.com
www.letmerepair.com

BENELUX

Venta Benelux B.V.
Van Heemstraweg Oost 8
5301 KE Zaltbommel
Niederlande
Tel.: +31 4 18 54 13 43
info-nl@venta-air.com
www.venta-air.com

ITALY

LetMeRepair GmbH
Fichtestrasse 1a
02625 Bautzen
service-it@venta-air.com
www.letmerepair.com

JAPAN

Address Service Co., Ltd.
17-9, Shinoda, Togane-shi,
Chiba, 283-0013 Japan
Tel.: +81-120-407-554
venta_support@adservice.
co.jp

KROATIEN

MR servis d.o.o.
Dugoselska cesta 5
10370 Rugvica, Kroatien
Tel.: +385060535355
info@mrservis.hr
mrservis.hr

LATVIA / LITHUANIA

SIA „BALTIJAS
TIRDZNICĪBAS
UZŅĒMUMS“
Dārzaugļu iela 1-201,
Rīga LV-1012, Latvia
Tel.: +371 67790720
info@btu.lv

MALAYSIA / SINGAPORE / PHILLIPINES / VIETNAM

GA MAKMUR SDN BHD
No. 27, Jalan PP 11/4,
Alam Perdana Industrial Park, Taman Putra
Perdana, 47130 Puchong,
Selangor, Malaysia
Tel.: +603-8322 6628
Fax: +603-8322 6066
info@gasales.com.my

SWITZERLAND

Venta-Luftwäscher AG
Bösch 65
6331 Hünenberg
Schweiz
Tel.: +41 41 781 15 15
Fax: +41 41 781 15 50
info-ch@venta-air.com
www.venta-air.com

MONGOLIA

AERIS LLC
SUITE 316, Barilga Archi-
tecture Building, Chinggis
Avenue, Oron Suuts Street,
2nd horoo, Khan-Uul
district, Ulaanbaatar,
Mongolia 17032
Tel.: +976-99101185,
+976-99096696
sales@aeris.mn
www.aeris.mn

POLEN

QUADRA-NET Sp. z o.o.
ul. Jana Czochralskiego 8
61-248 Poznań, Polen
Tel.: +48 616 102 098
info@quadra-net.com

PORTUGAL

LetMeRepair GmbH
Fichtestrasse 1a
02625 Bautzen
service-pt@venta-air.com
www.letmerepair.com

RUSSIA

Venta Russia TSK IMPORT
(offizieller Importeur)
124683, Moskau, Seleno-
grad, 1505, Raum III
Russland
Tel.: +7 499 733 10 10
Fax: +7 499 733 10 10
venta@venta.ru

USA

Venta Air Technologies, Inc.
US Headquarters
1111 North Plaza Drive
Suite 715
Schaumburg, IL 60173
Tel.: +1-888-333-8218
Fax: +1-224-567-8349
info-us@venta-air.com
www.venta-air.com/en_us

SLOVAKIA

LetMeRepair GmbH
Fichtestrasse 1a
02625 Bautzen
service-sk@venta-air.com
www.letmerepair.com

SPAIN

LetMeRepair GmbH
Fichtestrasse 1a
02625 Bautzen
service-es@venta-air.com
www.letmerepair.com

SOUTH AFRICA

EUROCARE Wellness
5 Star Business Park,
Unit 2, Persimmon Close,
Honeydew, Johannesburg
Südafrika
Tel.: +27 11 888 3255
Fax: +27 11 888 9874
info@eurocarewellness.
co.za

SOUTH KOREA

VENTA KOREA CO., LTD.
3/F., Seojin Bldg., 754,
Seolleung-ro, Gangnam-
Gu, Seoul 135-948, Korea
Tel.: +82 22 03 40 114
Fax: +82 22 03 40 119

SERVICE AND SUPPORT

www.venta-air.com/Service/Service-Support/

VENTA WORLD WIDE

www.venta-air.com/en_de/Venta-worldwide/

