

venta

EINFACH GUTE RAUMLUFT

DE **BEDIENUNGSANLEITUNG**
EN **OPERATING MANUAL**
FR **MODE D'EMPLOI**
NL **GEBRUIKSAANWIJZING**
IT **ISTRUZIONI PER L'USO**
JP **取扱説明書**



VENTA **AEROSTYLE** LUFTWÄSCHER
LW73 WIFI / LW74 WIFI

VEREINFACHTE EU-KONFORMITÄTS- ERKLÄRUNG

Hiermit erklärt Venta-Luftwäscher GmbH, dass die Funkanlagentypen LW73 WiFi / LW74 WiFi der Richtlinie 2014/53/EU entsprechen. Der vollständige Text der EU-Konformitätserklärung ist unter folgender Internetadresse verfügbar:
www.venta-luftwaescher.de/service/konformitaetserklaerung/

SIMPLIFIED EU DECLARATION OF CONFORMITY

Herewith, Venta-Luftwäscher GmbH declares that the radio equipments LW73 WiFi / LW74 WiFi comply with Directive 2014/53/EU. The full text of the EU Declaration of Conformity is available at the Internet address:
www.venta-luftwaescher.de/service/konformitaetserklaerung/

VIELEN DANK!

Wir sind überzeugt, dass der Venta Luftwäscher Ihre Erwartungen übertreffen wird, und wünschen Ihnen viel Freude damit.

Bitte registrieren Sie Ihr Venta-Gerät:

DE www.venta-luftwaescher.de/produktregistrierung-deutschland

AT www.venta.at/produktregistrierung-oesterreich

CH www.venta-luftwaescher.ch/produktregistrierung-schweiz

DE



AT



CH



Bitte lesen Sie diese Bedienungsanleitung vollständig durch, bewahren Sie sie zur späteren Verwendung auf und beachten Sie alle Sicherheitshinweise sowie die bestimmungsgemäße Verwendung.

Die aktuellste Version der Bedienungsanleitung finden Sie auf unserer Website www.venta-luftwaescher.de

SEHR GEEHRTER KUNDE,

mit dem Venta AeroStyle Luftwäscher LW73 WiFi und LW74 WiFi haben Sie ein leistungsstarkes Premiumprodukt erworben. Der AeroStyle unterstützt die gesunde Luftfeuchtigkeit sowie die natürliche Reduzierung von Schadstoffen in der Luft. Die Venta App ermöglicht die Steuerung und Kontrolle des LW73 WiFi / LW74 WiFi auch von unterwegs.

So funktioniert das Venta Prinzip

Die Raumluft wird über einen Lüfter in den mit Wasser befüllten Luftwäscher geleitet, in dem ausgeklügelt angeordnete Plattenstapel rotieren. Über deren Flächen wird hygienisch sauberes Wasser in den Raum verdunstet. Gleichzeitig werden auf den Platten Schadstoffe wie Staub oder Pollen festgehalten, im Wasser abgewaschen und im Luftwäscher gesammelt.

INHALT

Sicherheitshinweise	04	Anzeigen, Funktionen & Einstellungen	12
Lieferumfang	07	Reinigung & Pflege	14
Symbole	07	Reinigung vom Geräte-Oberteil	16
Bestimmungsgemäße Verwendung	07	Zubehör	16
Übersicht	08	Technische Daten	17
Vor der ersten Benutzung	08	Recycling & Entsorgung	18
Inbetriebnahme	09	Garantie	18
Konfiguration & Venta App	10	Venta-Service-Team	18
WiFi / Bluetooth	11	Was ist, wenn ...?	19

! SICHERHEITSHINWEISE

- Dieses Gerät ist für den Gebrauch durch Kinder ab 8 Jahren und Personen mit eingeschränkten körperlichen, sensorischen oder mentalen Fähigkeiten oder mit mangelhafter Erfahrung und Kenntnissen geeignet, sofern sie beaufsichtigt werden oder hinsichtlich der sicheren Verwendung des Gerätes unterwiesen wurden und die bestehenden Gefahren verstanden haben.
- Bedienungsanleitung vor Inbetriebnahme vollständig durchlesen und zum späteren Nachschlagen gut aufbewahren.
- Das Gerät ist kein Spielzeug für Kinder.
- Reinigung und Benutzerpflege darf nicht von Kindern unter 8 Jahren bzw. ohne Aufsicht durchgeführt werden.
- Das Gerät und dessen Netzanschlussleitung von Kindern unter 8 Jahren fernhalten.
- Unsachgemäße Verwendung kann das Gerät beschädigen und Körperverletzungen verursachen.
- Das Gerät nur an geeignete Netzsteckdosen anschließen – Netzspannung gemäß den Typenschildangaben am Gerät.
- Dieses Gerät darf nur mit folgender Netzanschlussleitung betrieben werden: Kaltgerätestecker mit Kleeblattkupplung IEC 320 C5.
- Das Gerät nie in Betrieb nehmen, wenn die Netzanschlussleitung beschädigt ist.
- Ziehen Sie vor jedem Reinigungs- oder Wartungseingriff sowie zum Umstellen oder Transportieren des Gerätes den Netzstecker aus der Steckdose.

- Das Gerät nie in Betrieb nehmen, wenn dieses heruntergefallen ist oder auf eine andere Art beschädigt wurde.
- Reparaturen an Elektrogeräten dürfen nur von Fachkräften durchgeführt werden. Durch unsachgemäße Reparaturen können erhebliche Gefahren für den Benutzer entstehen.
- Setzen Sie sich keinesfalls auf das Gerät und legen Sie keine Gegenstände darauf.
- Stecken Sie keine Fremdgegenstände in das Gerät.
- Geräte-Oberteil nie in Wasser oder andere Flüssigkeiten tauchen.
- Das Gerät nie überfüllen.
- Das Gerät nie mit vollem Behälter transportieren oder kippen.
- Niemals den Netzstecker an der Netzanschlussleitung oder mit nassen Händen aus der Steckdose ziehen.
- Das Gerät darf nur in komplett zusammengebautem Zustand in Betrieb genommen werden.
- Das Gerät nur auf eine ebene, trockene Fläche stellen.
- Das Gerät so aufstellen, dass es nicht umgestoßen werden kann und dass niemand über das Gerät oder die Netzanschlussleitung stolpern kann.
- Halten Sie folgende Mindestabstände zu Gegenständen und Wänden:
 - Nach vorn und oben: 50 cm
 - Nach links und rechts: 20 cm
 - Nach hinten: 5 cm



- Maximale Aufstellungshöhe: 2000 Meter
- Niemals die Lüftungsschlitze abdecken oder blockieren, um eine Überhitzung/Beschädigung des Gerätes zu verhindern.
- Eine dauerhafte relative Raumluftfeuchte von mehr als 60 %, insbesondere im Winter, kann die Bildung von biologischen Organismen ermöglichen.
- Ein direktes Austreten von Wasser aus dem Gerät, in Form von Tropfen, Dampf, Nebel oder Kalkniederschlag ist aufgrund seiner Beschaffenheit und der Kaltverdunstungstechnologie bei sachgemäßer Verwendung nicht möglich.
- Das Gerät darf nur mit dem dafür vorgesehenen Original-Venta-Zubehör betrieben werden. Es dürfen keine Duftöle oder andere Zusätze verwendet werden. Für Schäden durch Duftöle oder fremde Zusätze übernimmt Venta-Luftwäscher GmbH keine Gewähr.
- Sofern das Gerät mehrere Tage nicht verwendet, ausgeschaltet oder für einen längeren Zeitraum eingelagert wird, ist die Wasserwanne vollständig zu entleeren, von Schmutzrückständen zu reinigen und zu trocknen, um einer Geruchsentwicklung oder der Entwicklung biologischer Organismen in ruhendem Wasser bzw. Wasserrückständen zu verhindern.
- Ziehen Sie den Netzstecker aus der Steckdose, wenn Sie das Gerät nicht gebrauchen.

LIEFERUMFANG

- 1 x Venta Luftwäscher
- 1 x Hygienesk (vormontiert)
- 1 x WiFi/WLAN Modul (vormontiert)
- 1 x Bedienungsanleitung

Falls Teile fehlen oder beschädigt sind, wenden Sie sich bitte an das Venta-Service-Team oder an Ihren lokalen Händler.

SYMBOLS

-  Sicherheitshinweise: Aufmerksam lesen und befolgen, um Personen- und Sachschäden zu vermeiden.
-  Ergänzende Informationen
-  Hilfreiche Tipps

BESTIMMUNGSGEMÄSSE VERWENDUNG

Dieses Venta-Gerät ist ein Haushaltsgerät zur Unterstützung guter Raumluftqualität in Wohn-, Büro- und Aufenthaltsräumen.

Jegliche anderweitige Verwendung oder Veränderung des Geräts wird als unsachgemäße Verwendung betrachtet. Der Hersteller haftet nicht für Schäden oder Verletzungen infolge einer unsachgemäßen Verwendung.

Ein **nicht** bestimmungsgemäßer Gebrauch kann Gesundheit und Leben gefährden. Dazu zählt der Einsatz unter folgenden Bedingungen:

- In Räumen mit explosionsgefährdeten und/oder aggressiven Atmosphären
- In Räumen mit hoher Lösemittelkonzentration
- In der Nähe von Schwimmbädern oder nassen Geländen
- Im Freien

ÜBERSICHT

LW73 WiFi / LW74 WiFi

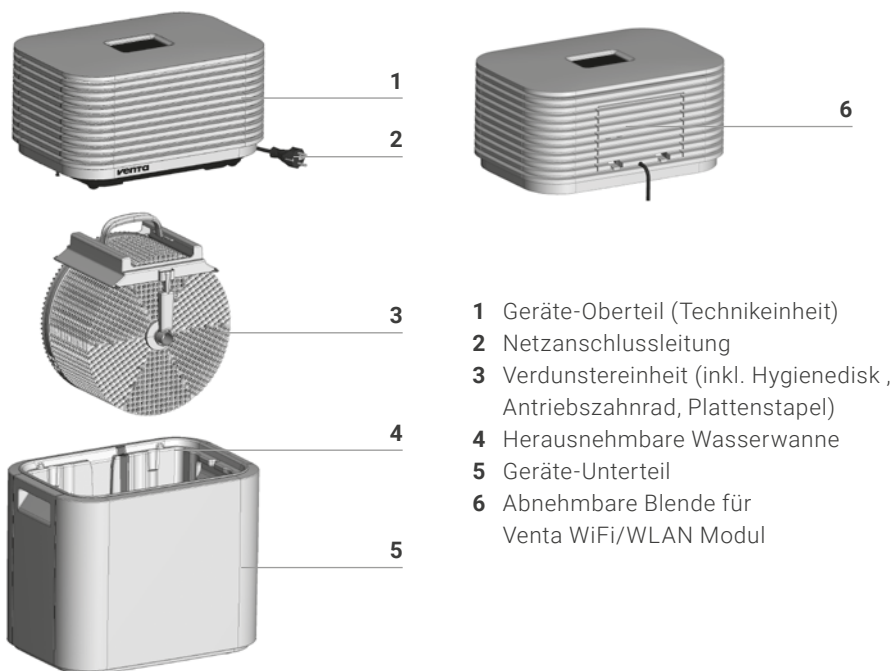

- 1 Geräte-Oberteil (Technikeinheit)
- 2 Netzanschlussleitung
- 3 Verdunstereinheit (inkl. Hygienescheibe, Antriebszahnrad, Plattenstapel)
- 4 Herausnehmbare Wasserwanne
- 5 Geräte-Unterteil
- 6 Abnehmbare Blende für Venta WiFi/WLAN Modul

VOR DER ERSTEN BENUTZUNG

- Gerät auspacken und aufstellen.
- Geräte-Oberteil 1 abnehmen.
- Verdunstereinheit 3 aus Wasserwanne 4 entnehmen.

INBETRIEBNAHME

1





Wasserwanne im Geräte-Unterteil mit frischem Leitungswasser (ca. 9 Liter) bis maximal WATERLINE-Markierung befüllen.

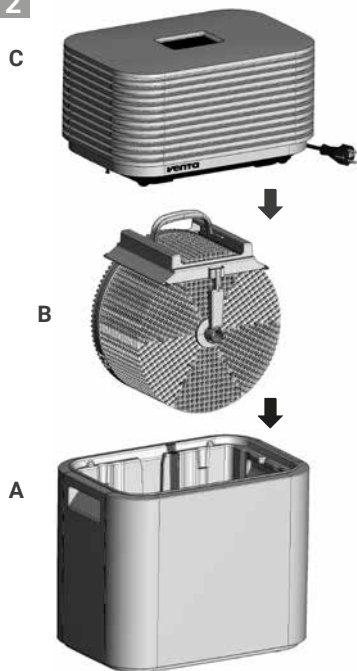

2

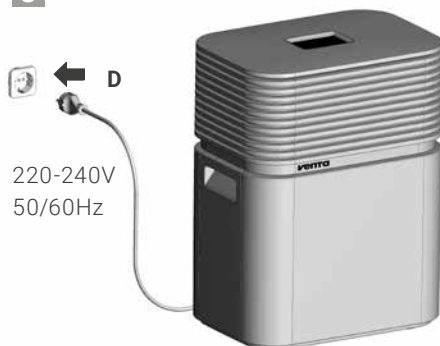

3



Netzstecker **D** an Stromnetz anschließen und Gerät durch kurzes Berühren auf Power-Taste  einschalten.

 Nur wenn das Gerät am Stromnetz angeschlossen ist, leuchtet die Power-Taste  zum Ein- und Ausschalten des Gerätes.

Verdunstereinheit **B** in Wasserwanne des Geräte-Unterteils **A** einlegen und Geräte-Oberteil **C** seitlich auf Geräte-Unterteil **A** setzen.

KONFIGURATION & VENTA APP

1. Bluetooth am Smartphone bzw. Tablet aktivieren

Am LW73 WiFi bzw. LW74 WiFi ist Bluetooth aktiviert (voreingestellt) und wird im Display mit dem Symbol  blinkend angezeigt.



2. VENTA App herunterladen bzw. installieren und öffnen

Mit der kostenlosen Venta App können Sie Ihren AeroStyle LW73 WiFi / LW74 WiFi ganz leicht fernsteuern sowie erweiterte Gerätefunktionen nutzen und kontrollieren.



 Sie können sich registrieren, sobald die VENTA App heruntergeladen und geöffnet ist.

3. WiFi über VENTA App einrichten

Bitte folgen Sie nun den Anweisungen auf dem Bildschirm Ihres Smartphones bzw. Tablets.

 Smartphone/Tablet und LW73 WiFi /LW74 WiFi müssen sich während des gesamten Vorgangs in unmittelbarer Nähe zueinander befinden.

 Treten während der WiFi-Einrichtung Probleme auf, lesen Sie bitte den Abschnitt „Was ist, wenn keine WiFi-Verbindung hergestellt werden kann?“.

WIFI / BLUETOOTH

Anzeige

Funktion & Einstellung am Display des LW73 WiFi/LW74 WiFi

 **Leuchtet**

WiFi- oder **Bluetooth-**Verbindung **EIN** bzw. aktiviert.
WiFi-Verbindung zum Venta-Server im Web wurde hergestellt.

 **Blinkt langsam**

WiFi-Verbindung mit lokalem Netzwerk wurde hergestellt.

 **Blinkt schnell**

WiFi-Verbindung ist getrennt oder wartet auf WiFi-Verbindung.

 **Blinkt schnell**

Wartet auf Bluetooth-Verbindung oder Verbindung ist getrennt.

WiFi- und **Bluetooth-**Verbindung **AUS** bzw. deaktiviert.

 Keine WiFi-/Bluetooth-Anzeige. (Das Anzeigefeld ist schwarz.)

WiFi- sowie Bluetooth-Modul senden und empfangen keine Daten und sind mit keinem Netzwerk oder Gerät verbunden.

WiFi-/Bluetooth-Verbindung einschalten bzw.

de(aktivieren): Durch Berühren des WiFi/Bluetooth-Bedienfelds kann zwischen WiFi/Bluetooth AUS, Bluetooth EIN und WiFi EIN hin und her geschaltet werden.

 Im Stand-by-Betrieb kann nur zwischen WiFi/Bluetooth AUS und WiFi EIN hin und her geschaltet werden.

 Um die ausgeschaltete WiFi-/Bluetooth-Verbindung wieder einzuschalten bzw. zu aktivieren, einfach das schwarze Anzeige-/Bedienfeld berühren.

ANZEIGEN, FUNKTIONEN & EINSTELLUNGEN

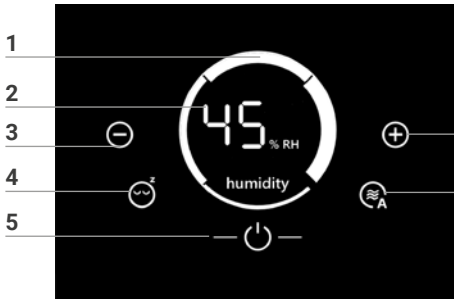

Anzeige	Funktion
1 Drehzahlstufe	Geschwindigkeit 1 - 2 - 3 - 4 anzeigen. <i>i</i> Die Drehzahlstufen werden als Ringsegmente dargestellt. Mit höherer Drehzahlstufe verstärkt sich im Uhrzeigersinn das nächste Ringsegment. Beginnend mit Stufe 1 als schmales Ringsegment unten bis Stufe 4 als stärkstes Ringsegment rechts. In der Abbildung ist Stufe 4 dargestellt.
2 humidity	Luftfeuchtigkeit im Raum anzeigen (0 - 99 %).
3 ⊖ und ⊕	Drehzahlstufe durch kurzes Berühren einstellen: ⊖ reduziert und ⊕ erhöht die Geschwindigkeit.
4	Nachtmodus durch kurzes Berühren ein- bzw. ausschalten. EIN: Gerät dimmt die Displaybeleuchtung, reduziert die Drehzahlstufe auf 1 und schaltet das LED-Band 7 aus. <i>i</i> Drehzahlstufe 1 ist manuell mit + oder - Taste 3 veränderbar. Automatikbetrieb 6 ist nicht möglich. LED-Band 7 ist nicht einschaltbar. AUS: Helle Displaybeleuchtung, eingeschaltetes LED-Band 7 und Gerät läuft mit eingestellter Drehzahlstufe 1 - 4. LED-Band 7 schaltet nicht ein, wenn es zuvor separat ausgeschaltet wurde. Durch Berühren und ca. 3 Sek. Halten der Nachtmodus-Taste 4 kann es wieder eingeschaltet werden.
5	Gerät ein- bzw. ausschalten durch kurzes Berühren der Power-Taste. <i>i</i> Nur wenn das Gerät am Stromnetz angeschlossen ist, leuchtet die Power-Taste zum Ein- und Ausschalten des Gerätes.

6



Automatik-Betrieb durch kurzes Berühren ein- bzw. ausschalten.
EIN: Anzeige  im Display **blinkt kontinuierlich** und Gerät regelt automatisch die Drehzahlstufen je nach Luftfeuchtigkeit im Raum.





Beim Einschalten des Automatik-Betriebes erscheint in Anzeige humidity 2 die gewünschte Luftfeuchtigkeit (50 % voreingestellt) zweimal blinkend, anschließend wieder die gemessene Luftfeuchtigkeit im Raum.

AUS: Anzeige  im Display leuchtet kontinuierlich und Gerät läuft mit eingestellter Drehzahlstufe 1 - 4.

Gewünschte Luftfeuchtigkeit 30 - 70 % einstellen:

 -Taste **6** berühren und ca. 3 Sek. halten bis Anzeige humidity **2** blinkt. Mit - oder + Taste **3** die gewünschte Luftfeuchtigkeit (in 5 % Schritten) einstellen.

 -Taste **6** erneut berühren und ca. 3 Sek. halten bis Blinken in Anzeige humidity **2** erlischt und wieder die gemessene Luftfeuchtigkeit im Raum angezeigt wird.

Bitte vergewissern Sie sich, dass der Automatik-Betrieb eingeschaltet ist: Anzeige  im Display blinkt kontinuierlich!

7 LED-Band

Kontinuierliches Leuchten signalisiert den Gerätebetrieb.

Kontinuierliches Blinken signalisiert die automatische Geräteabschaltung bei Wassermangel.



Das LED-Band **7** kann im Gerätebetrieb durch Berühren und 3 Sek. Halten der Nachtmodus-Taste **4** separat aus- und eingeschaltet werden.



Mit der kostenlosen App von Venta können Sie den Farbton Ihrer Wahl aussuchen.

REINIGUNG & PFLEGE

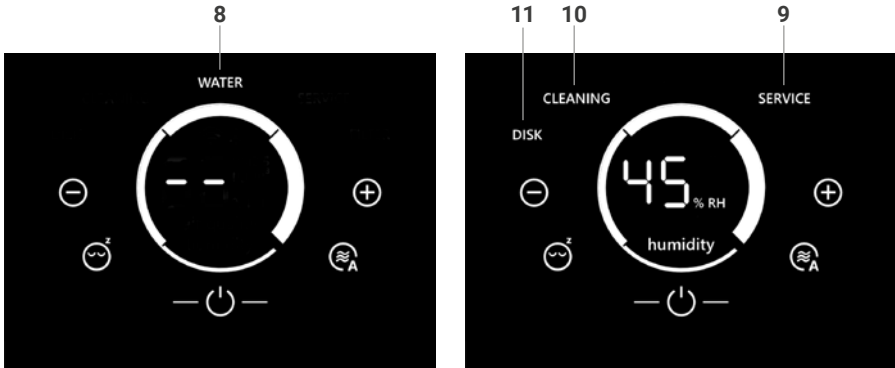

! **Achtung!** Sicherstellen, dass bei allen Maßnahmen das Gerät ausgeschaltet und das Steckernetzteil aus der Steckdose gezogen ist!

Anzeige	Maßnahmen
8 WATER	<p>Geräte-Oberteil abnehmen. Wasserwanne im Geräte-Unterteil mit frischem Leitungswasser bis maximal WATERLINE-Markierung befüllen. Geräte-Oberteil auf Geräte-Unterteil setzen und Gerät wieder in Betrieb nehmen.</p> <p>i Sobald zu wenig Wasser in der Wasserwanne ist, schaltet das Gerät automatisch ab, das LED-Licht 7 blinkt kontinuierlich und im Display erscheint die WATER-Anzeige. In Anzeige humidity 2 blinken zwei Striche und die Raumluftfeuchtigkeit wird nicht angezeigt.</p> <p>💡 Um die Raumluft kontinuierlich zu befeuchten und Schadstoffe in der Luft zu reduzieren (Partikel bis 10 µm), empfehlen wir, täglich Wasser nachzufüllen</p>
9 SERVICE	<p>Geräte-Oberteil abnehmen. Restwasser aus Wasserwanne leeren. Wasserwanne und Verdunstereinheit gründlich abspülen. Wasserwanne im Geräte-Unterteil mit frischem Leitungswasser bis maximal WATERLINE-Markierung befüllen. Gerät wieder montieren und in Betrieb nehmen. SERVICE-Anzeige 9 im Display berühren und ca. 3 Sek. halten bis sie erlischt.</p> <p>i Für einen einwandfrei hygienischen Dauerbetrieb erinnert die SERVICE-Anzeige alle 14 Tage (auch im Standby-Betrieb), diese Maßnahme durchzuführen.</p>

10 CLEANING

Geräte-Oberteil abnehmen. Restwasser aus Wasserwanne leeren, frisches Leitungswasser bis WATERLINE-Markierung füllen und 250 ml Venta-Reiniger hinzugeben. Gerät montieren und ca. 2 Stunden in kleiner Stufe laufen lassen. Empfehlung: Während dieses Reinigungsvorganges bitte lüften, um mögliche Gerüche zu vermeiden, die bei sehr starker Verschmutzung entstehen können. Anschließend Geräte-Oberteil abnehmen und verschmutztes Wasser ausleeren. Wasserwanne und Verdunstereinheit gründlich abspülen. Wasserwanne im Geräte-Unterteil mit frischem Leitungswasser bis maximal WATERLINE-Markierung füllen, Gerät montieren und in Betrieb nehmen. CLEANING-Anzeige **10** im Display berühren und ca. 3 Sek. halten bis sie erlischt.



Alle 6 Monate (bei 24-Stunden-Dauerbetrieb) erinnert die CLEANING-Anzeige, diese Maßnahme durchzuführen.

11 DISK

1. Geräte-Oberteil abnehmen und Verdunstereinheit aus Wasserwanne entnehmen.

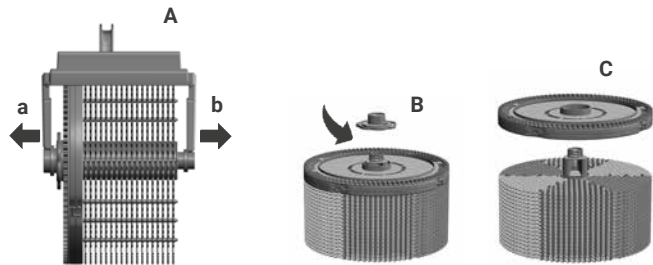

2. Haltearme a und b vorsichtig von Achse lösen und Träger A von Verdunsterwalze entfernen.

3. Verschlusskappe B drehen und abnehmen.

4. Hygienesk C entnehmen und erneuern.

5. Gerät wieder montieren und in Betrieb nehmen.



6. DISK-Anzeige **11** im Display berühren und ca. 3 Sek. halten bis sie erlischt



Die Nutzungsdauer der Hygienesk beträgt ca. 4 Monate (bei 24-h Dauerbetrieb). Die Nutzungsdauer hängt von der Wasserhärte, Wasserqualität, tägliche Verdunstungsleistung und Betriebsstundenzahl ab. Alle 4 Monate (bei 24-Stunden-Dauerbetrieb) erinnert die DISK-Anzeige, diese Maßnahme durchzuführen.



Im Rahmen des Venta ReNew Recycling-Programms kann die Hygiene-disk zurückgeschickt werden (siehe RECYCLING & ENTSORGUNG).

Die Pflegemaßnahmen SERVICE, CLEANING und DISK können immer bei Bedarf durchgeführt werden, auch wenn sie nicht angezeigt werden. Im Anschluss einfach die jeweilige RESET-Funktion durchführen, indem Sie: Power-Taste  berühren und ca. 4 Sek. halten bis sie blinkt und SERVICE, CLEANING sowie DISK im Display angezeigt werden. Nun die Maßnahmen, die durchgeführt wurden, berühren und ca. 3 Sek. halten bis sie erlöschen. Anschließend blinkende Power-Taste  berühren und ca. 4 Sek. halten bis sie kontinuierlich leuchtet. Die nächsten Erinnerungen für die durchgeführten Maßnahmen werden nun wieder turnusmäßig angezeigt.

Sämtliche Rückstände in Wasserwanne und an Verdunstereinheit (weiß, grün-gelbliche oder braune Ablagerungen bzw. Verfärbungen) beeinträchtigen NICHT die Funktion des Gerätes.

REINIGUNG VOM GERÄTE-OBERTEIL

 **Achtung!** Sicherstellen, dass das Gerät ausgeschaltet und der Netzstecker aus der Steckdose gezogen ist!

Das Geräte-Oberteil mit einem trockenen Tuch/Reinigungspinsel oder einem leicht angefeuchteten Tuch reinigen!

 **Das Geräte-Oberteil darf nicht unter fließendem Wasser gereinigt werden!**

Das Display nur mit einem trockenen Tuch oder einem Display-Reinigungstuch reinigen!

 **Das Display darf nicht nass bzw. zu feucht gereinigt werden!**

ZUBEHÖR

- Venta-Hygienedisk für einen einwandfrei hygienischen Dauerbetrieb
- Venta-Reiniger zur halbjährlichen Reinigung

Zusätzliches AeroStlye Zubehör Online erhältlich

DE www.venta-luftwaescher.de

AT www.venta.at

CH www.venta-luftwaescher.ch

TECHNISCHE DATEN

Modell	AeroStyle LW73 WiFi	AeroStyle LW74 WiFi
Farben	Signalweiß / Signalschwarz	
Raumgrößeneignung	Bis 70 m ²	Bis 90 m ²
LED Statusanzeige	Blaues Lichtband	
Interaktives Touchdisplay	Serienmäßig	
App Steuerung	WiFi / WLAN-Modul	
Messsensoren	Luftfeuchtigkeit	
Wasserhygiene	Serienmäßig	
Leistungsstufen	4 + Automatik	
Geräusentwicklung (Stufe 1–4)	24 / 36 / 44 / 50 dB(A)	27 / 35 / 41 / 47 dB(A)
Stromverbrauch (Stufe 1–4)	7 / 9 / 13 / 18 Watt	11 / 14 / 17 / 24 Watt
Netzspannung	220-240 V / 50-60 Hz	
Wasserinhalt (Max.)	9 Liter	
Abmessungen (L × B × H)	42 × 29 × 54 cm	
Gewicht	9,5 kg	10,5 kg
WLAN-Frequenzbereich	2,4 GHz	
WLAN-Sendeleistung	maximal 20 dBm	

Änderungen und Irrtümer vorbehalten

RECYCLING & ENTSORGUNG



Das Verpackungsmaterial ist wiederverwertbar. Die Verpackung bitte umweltgerecht entsorgen und der Wertstoffsammlung zuführen.



Das Gerät darf **nicht** im normalen Hausmüll entsorgt werden! Es muss an einer ausgewiesenen Sammelstelle für Recycling von elektrischen und elektronischen Geräten entsorgt werden (WEEE). Bitte benutzen Sie die Ihnen zur Verfügung stehenden lokalen Rückgabe- und Sammelsysteme. Damit leisten Sie einen wertvollen Beitrag zum Umweltschutz und für die menschliche Gesundheit. Für weitere Informationen wenden Sie sich bitte an die örtlichen Behörden.

KOSTENLOSES Venta Hygienedisk Recycling-Programm für den Schutz der Umwelt

Die original Venta Hygienedisk kann im Rahmen des Venta ReNew Recycling-Programms zu 100 % wiederverwertet werden. Durch die Rücksendung der verbrauchten Venta Hygienedisk können Sie Ihren Beitrag zum Erhalt der Ressourcen unserer Erde leisten und Sie erhalten außerdem Ihren persönlichen Venta ReNew Umweltbonus, den Sie bei Ihrer nächsten Venta Hygienedisk Bestellung bei Venta Luftwäscher GmbH einlösen können. Nähere Informationen erhalten Sie über unser Venta-Service Team.

HINWEIS: Das Venta ReNew Recycling Program ist auf den Verkauf und Versand innerhalb von Deutschland beschränkt. Unsere Venta Gesellschaften in anderen Ländern geben Ihnen gern Informationen zu Ihren lokalen/länderspezifischen Programmen. Wird in Ihrem Land kein ReNew Recycling-Programm angeboten, kann die Hygienedisk einfach über den Hausmüll entsorgt werden.

GARANTIE

Aufgrund der hohen Qualität garantiert die Venta Luftwäscher GmbH für die Dauer von zwei Jahren ab Kaufdatum, dass dieses Produkt bei sachgemäßer Verwendung keine Defekte aufweist. Sollte doch einmal ein Material- oder Verarbeitungsfehler auftreten, wenden Sie sich bitte an das Venta-Service-Team oder Ihren Händler.

Zudem gelten die allgemeinen Garantiebedingungen von Venta:

www.venta-luftwaescher.de/service/garantie/

VENTA-SERVICE-TEAM

Sie benötigen weitere Informationen rund um das Venta-Gerät, möchten sich beraten lassen oder Zubehör bestellen? Kein Problem: Unser Venta-Service-Team ist für Sie da! Rufen Sie direkt an oder besuchen Sie die Venta Website.

DE +49 751 5008 88, www.venta-luftwaescher.de

AT +43 5572 202 539, www.venta.at

CH +41 41 781 15 15, www.venta-luftwaescher.ch

WAS IST, WENN ...?

 **Achtung!** Vor Durchführung einer der nachfolgenden Maßnahmen sicherstellen, dass das Gerät ausgeschaltet und der Netzstecker aus der Steckdose gezogen ist!

... im Display nicht die Power-Taste zum Einschalten des Gerätes erscheint?

Bitte überprüfen, ob der Netzstecker am Stromnetz angeschlossen ist.

... im Display Water angezeigt wird, obwohl Wasser in der Wasserwanne ist?

Bitte überprüfen, ob genügend Wasser in der Wasserwanne ist und/oder ob das Geräte-Oberteil seitenrichtig auf dem Geräte-Unterteil sitzt.

 **Maßnahme:** Geräte-Oberteil abnehmen. Wasserwanne im Geräte-Unterteil mit Leitungswasser bis maximal WATERLINE-Markierung befüllen. Geräte-Oberteil seitenrichtig auf Geräte-Unterteil setzen und Gerät wieder in Betrieb nehmen.

... beim Berühren des Displays „weiße Felder“ im Hintergrund sichtbar sind?

In trockenen Räumen können durch elektrostatische Aufladungen weiße Felder im Hintergrund des Displays sichtbar sein, die weder die Funktion noch die Bedienbarkeit des Gerätes beeinträchtigen und keinen Defekt darstellen.

... das LED-Band nicht leuchtet, obwohl das Gerät in Betrieb ist?

Bitte überprüfen, ob das LED-Band separat ausgeschaltet wurde. Durch Berühren und ca. 3 Sek. Halten der Nachtmodus-Taste direkt am Gerät oder mit der Venta App kann das LED-Band wieder eingeschaltet werden.

 Im Nachtmodus kann das LED-Band nicht eingeschaltet werden.

... keine WiFi-Verbindung hergestellt werden kann?

Bitte überprüfen Sie, dass

- Sie ein 2,4-GHz- oder ein gemischtes 2,4-/5-GHz-Netzwerk verwenden, da das WiFi/WLAN Modul im Gerät kein 5-GHz-Netzwerk unterstützt.
- Ihr Router 802.11b/g/n unterstützt.
- in Ihrem Smartphone bzw. Tablet iOS ab Version 9.0 bzw. Android ab Version 4.0 installiert ist.

 Aktualisieren Sie gegebenenfalls das Betriebssystem Ihres Smartphones bzw. Tablets.

- das Gerät eingeschaltet ist und im Display das WiFi-Symbol schnell blinkt. (Bei Erstinbetriebnahme muss das Bluetooth-Symbol schnell blinken.)

... sich im Geräte-Display weder WiFi noch Bluetooth einschalten lassen?

Bitte überprüfen, ob das WiFi/WLAN Modul fest im Geräte-Gehäuse eingesteckt ist.

 **Maßnahme:** Blende A an Gehäuse-Rückseite des Gerätes entfernen und korrekten Sitz des WiFi/WLAN Moduls B überprüfen.

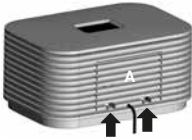

Beide Verriegelungs-
laschen nach oben ziehen.



Blende nach vorn klappen
und nach unten entfernen.

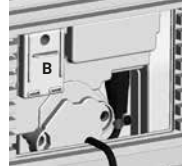

Modul B muss fest in Ge-
häuse eingesteckt sein.



Anschließend Blende A wieder montieren, so dass beide Verriegelungs-
laschen hörbar einrasten.



... das LED-Band gelb blinkt?

Währenddessen findet automatisch eine Firmware-Aktualisierung statt.

THANK YOU!

We are confident that the Venta Airwasher will exceed your expectations, and we hope you enjoy it.

Please register your Venta:

www.venta-luftwaescher.de/produktregistrierung-deutschland



Please read this operating manual in its entirety, keep it for later reference and note all safety instructions as well as instructions for the proper use of the device.

The most current version of the operating manual can be found on our website at www.venta-luftwaescher.de

DEAR CUSTOMER,

With the Venta AeroStyle Airwasher LW73 or LW74, you have purchased a high-performing premium product. The AeroStyle promotes healthy humidity and naturally reduces harmful substances in the air.

Here's how the Venta principle works

A fan directs the ambient air into the water-filled Airwasher, where it travels through specially arrayed disk stacks. Hygienically clean air evaporates from their surfaces into the room. Simultaneously, the stacks trap harmful substances such as dust or pollen, which are then washed off in the water and collected in the Airwasher.

CONTENTS

Safety instructions	22	Displays, functions & settings	29
Scope of delivery	24	Cleaning & maintenance	31
Symbols	24	Cleaning the upper housing	33
Intended use	24	Accessories	33
Overview	25	Technical data	34
Before first use	25	Recycling and disposal	35
Putting into operation	26	Warranty	35
Configuration & Venta app	27	Venta service team	35
WiFi / Bluetooth	28	What to do if ...	36

! SAFETY INSTRUCTIONS

- This appliance is not suitable for use by children over the age of 8 years and people with restricted physical, sensory, or mental capacities or lack of experience and knowledge unless they are supervised or have received instructions on the use of the appliance and understand the existing hazards.
- Read the operating instructions completely before putting the appliance into operation and keep them for later reference.
- The appliance is not a toy for children.
- Cleaning and user maintenance may not be performed by children under the age of 8 years or without supervision.
- Keep the appliance and its power cable out of the reach of children under the age of 8 years.
- Improper use can damage the appliance and cause physical injuries.
- Plug the appliance into suitable power outlets only – the mains voltage must correspond to the nameplate data on the appliance.
- Only use the appliance with the following power cable: low-heat device socket with IEC 320 C5 cloverleaf connector.
- Never use the appliance if it has a damaged power cable.
- Disconnect the power plug before every cleaning or maintenance operation and before transportation of the appliance.
- Never use the Airwasher if it has been dropped or damaged in any other way.
- Electrical appliances should only be repaired by professional specialists. Amateur repairs could result in considerable danger to the user.
- Do not sit on the appliance and do not place any objects on it.
- Do not put any foreign objects into the appliance.
- Do not immerse the upper housing in water or any other liquid.
- Never overfill the Airwasher.
- Never transport or overbalance the Airwasher with a filled lower housing.
- Never disconnect the power plug by pulling on the cable or with wet hands.
- The Airwasher should only be operated when it is completely assembled.
- Place the Airwasher on a stable surface which is flat and dry.



- Set up the appliance so that it cannot be knocked over, and so that no one can trip over it or the cable.
- Leave at least the following distances to other objects and walls:
 - In front and above: 50 cm
 - On the left and right sides: 20 cm
 - At the rear: 5 cm
- Maximum installation altitude: 2000 m
- Never cover or block the vents to prevent overheating/damage to the appliance.
- A persistent relative ambient humidity of more than 60 %, especially in winter, can enable the formation of biological organisms.
- The design of the appliance and the cold evaporation technology make it impossible for water to leak directly from the Airwasher in the form of droplets, vapor, mist or lime deposits, providing you use it correctly.
- Only operate the appliance with original Venta accessories designed for the purpose. Do not use aromatic oils or other additives. Venta-Luftwäscher GmbH accepts no liability for damage due to aromatic oils or other unsuitable additives.
- If you do not use the Airwasher for several days or put it into storage for a longer period, empty the water tray completely, clean it and dry thoroughly to prevent odors or biological organisms from developing in standing water or water residues.
- Disconnect the power plug from the power supply outlet when the appliance is not in use.

SCOPE OF DELIVERY

- 1 x Venta Airwasher
- 1 x Hygiene disk (pre-assembled)
- 1 x WiFi/WLAN module (pre-assembled)
- 1 x operating manual

If parts are missing or damaged, please contact the VENTA service team or your local dealer.

SYMBOLS

-  Safety instructions: Read and adhere to these instructions carefully, in order to avoid personal and material damages.
-  Supplementary information
-  Helpful tips

INTENDED USE

The Venta Airwasher is a domestic appliance for moistening and cleansing the air in homes, offices and leisure facilities. The appliance is not suitable for outdoor areas.

Any other use or modification of the appliance is considered to be improper use. The manufacturer is not liable for any damage or injuries resulting from improper use.

Using the appliance for **something other than** the intended purpose can endanger health and lives. This includes use under the following conditions:

- in rooms or locations where there is risk of explosion and/or where there is an aggressive atmosphere.
- in rooms where there is a high concentration of solvents.
- in the vicinity of swimming pools or other wet areas.
- In the outdoors.

OVERVIEW

LW73 WiFi / LW74 WiFi

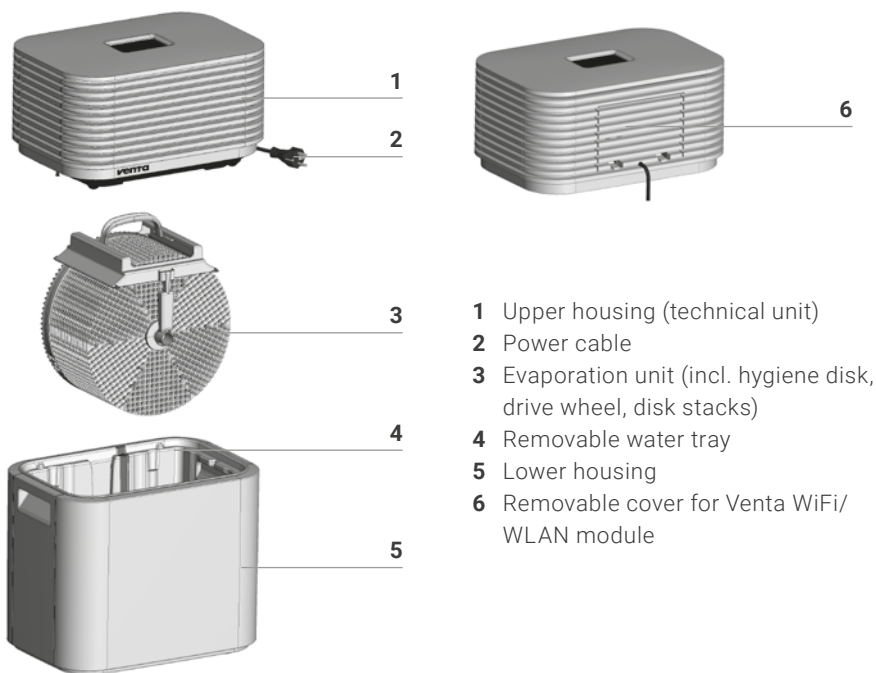

- 1 Upper housing (technical unit)
- 2 Power cable
- 3 Evaporation unit (incl. hygiene disk, drive wheel, disk stacks)
- 4 Removable water tray
- 5 Lower housing
- 6 Removable cover for Venta WiFi/WLAN module

BEFORE FIRST USE

- Unpack the appliance and set it up.
- Remove upper housing 1.
- Remove evaporation unit 3 from water tray 4

PUTTING INTO OPERATION

1





Fill water tray in lower housing with fresh tap water (approx. 9 liters) up to maximum level indicated by the WATERLINE marker.

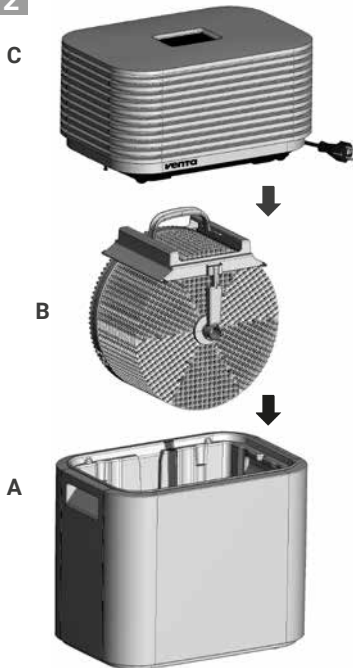

2

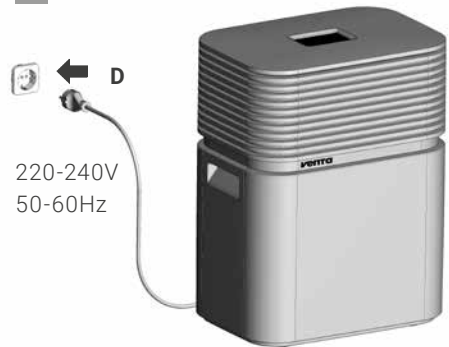

3



Plug power plug **D** into a mains socket and switch appliance on by tapping the Power button .

 The Power button  for switching the appliance on and off only lights up when the appliance is plugged in.

Place evaporation unit **B** into the water tray of the lower housing **A** and place upper housing **C** onto lower housing **A**, making sure it is the right way round.

CONFIGURATION & VENTA APP

1. Enable Bluetooth on your phone or tablet and couple with the LW73 WiFi/LW74 WiFi

The LW73 WiFi / LW74 WiFi come with Bluetooth enabled (pre-set). This is indicated on the display with the symbol  flashing.

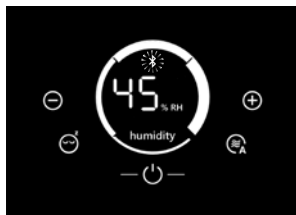

2. Download or install and open the VENTA app

The free Venta app gives you easy remote control of your AeroStyle LW73 WiFi / LW74 WiFi. You can also use it for extended functions.



 You can register as soon as you have downloaded and opened the VENTA app.

3. Set up the WiFi function using the VENTA app

Please follow the instructions on your phone or tablet.

 During the entire procedure, the smartphone/tablet and the LW73 WiFi / LW74 WiFi must be next to each other.



If problems occur during the setup process, read the information in the section "What to do if WiFi connection is not possible".

WIFI / BLUETOOTH

Display

Functions & settings on the display of the LW73 WiFi / LW74 WiFi

 **Lights up**

WiFi or **Bluetooth** connection **ON** / enabled.

 **Flashes slowly**

WiFi connection to the Venta server established.

 **Flashes rapidly**

WiFi connection to the local network established.

 **Flashes rapidly**

WiFi connection disabled or waiting for WiFi connection.

Waiting for Bluetooth connection or connection is disabled.

WiFi and **Bluetooth** connection **OFF** / disabled.

 No WiFi/Bluetooth symbol. (The display area is black.)

WiFi and Bluetooth modules are not transmitting or receiving data and are not connected to a network or appliance.

Switch on / (dis)able WiFi/Bluetooth connection: Tap the WiFi/Bluetooth button to switch between WiFi/Bluetooth OFF, Bluetooth ON and WiFi ON.

 In standby mode you can only switch between WiFi/Bluetooth OFF and WiFi ON.

 To re-activate the WiFi/Bluetooth connection after switching off, simply tap the black button area on the display.

DISPLAYS, FUNCTIONS & SETTINGS

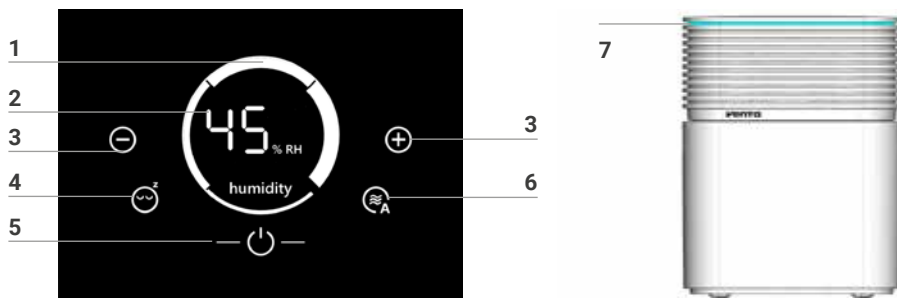



Display	Function
1 Speed	<p>Displays speed levels 1 - 2 - 3 - 4.</p> <p>i The speeds are represented in the form of ring segments. At a higher speed, the next ring segment in a clockwise direction becomes thicker. This starts with Level 1 as a thin ring segment at the bottom and progresses to Level 4 with the thickest ring segment on the right. The illustration shows Level 4.</p>
2 Humidity	<p>Displays ambient humidity (0 - 99 %).</p>
3 ⊖ and ⊕	<p>Set the speed by tapping: ⊖ reduces and ⊕ increases the speed.</p>
4	<p>Tap to switch sleep mode on or off.</p> <p>ON: Appliance dims the display illumination, reduces the speed to 1 and switches off LED strip 7.</p> <p>i You can change the speed 1 manually using button 3 with + or -. Automatic operation 6 is not possible. LED strip 7 can not be switched on.</p> <p>OFF: Display lit up, LED strip 7 switched on and appliance operates at selected speed 1 - 4.</p> <p> LED strip 7 does not switch on if it has been separately switched off previously. Touch and hold the sleep mode button 4 for approx. 3 seconds to switch it on again.</p>
5	<p>Switch the appliance off or on by tapping the power button.</p> <p>i The Power button for switching on or off only lights up when the appliance is plugged in.</p>

6 

Switch **automatic mode** on or off by tapping the button.

ON: Indicator  on display **flashes continuously** and appliance automatically adjusts the speed to the ambient humidity.

 When you switch on automatic mode, the humidity indicator **2** displays the desired humidity (50 % pre-set), which flashes twice, then the measured ambient humidity again.

OFF: Indicator  on display lights up continuously and appliance operates at selected speed 1 - 4.

Set desired humidity to 30 - 70 %:

Touch -button **6** and hold for approx. 3 seconds until humidity indicator **2** flashes. Set the humidity you want using button **3** with - or + (in 5 % increments).

Touch -button **6** again and hold for approx. 3 seconds until humidity indicator **2** stops flashing and again indicates the measured ambient humidity.

Please ensure that automatic mode is switched on. The indicator on the display  flashes continuously.

7 LED strip

Continuous illumination signals that the appliance is operating.

Continuous flashing signals that the appliance has automatically switched off due to lack of water.

 You can separately switch the LED strip **7** on and off during operation by touching the sleep mode button **4** and holding for 3 seconds.



With the free Venta app, you can choose the colour you want.

CLEANING & MAINTENANCE

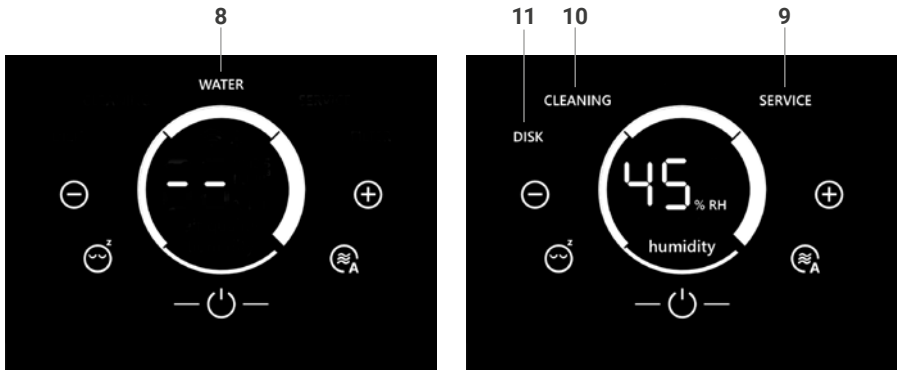

! **Attention!** Ensure that the device is switched off during any measures and the power plug is disconnected from the mains socket.

Display	Measures
8 WATER	<p>Remove upper housing. Fill water tray in lower housing with tap water up to maximum level indicated by the WATERLINE marker. Place upper housing onto lower housing and switch appliance on again.</p> <p>i As soon as there is not enough water in the water tray, the appliance switches off automatically, LED 7 flashes continuously, and the WATER indicator appears on the display. In the humidity indicator 2, two dashes flash and the ambient humidity is not displayed.</p> <p>💡 In order to continuously humidify the ambient air and reduce harmful substances (particles down to 10 µm), we recommend topping up the water daily.</p>
9 SERVICE	<p>Remove upper housing. Empty the residual water out of the water tray. Rinse out water tray and evaporation unit thoroughly. Fill water tray in lower housing with tap water up to maximum level indicated by the WATERLINE marker. Reassemble appliance and switch it on. Touch SERVICE indicator 9 on the display and hold for approx. 3 seconds until it goes out.</p> <p>i For perfectly hygienic constant operation, the SERVICE indicator reminds you to carry out servicing every 14 days (also in standby mode).</p>

10 CLEANING

Remove upper housing. Empty residual water from water tray, fill up with tap water to maximum level indicated by the WATERLINE marker and add 250 ml of Venta cleaner. Re-assemble appliance and let it run for approx. 2 hours at low speed. We recommend that you ventilate the room during this washing procedure to avoid any odors which can occur if the appliance is very dirty. Then remove upper housing and empty out dirty water. Rinse out water tray and evaporation unit thoroughly. Fill water tray in lower housing with tap water up to maximum level indicated by the WATERLINE marker, re-assemble appliance and switch it on. Touch CLEANING indicator **10** on the display and hold for approx. 3 seconds until it goes out.



Every 6 months (in case of 24-hour constant operation), the CLEANING indicator reminds you to carry out this action

11 DISK

1. Remove upper housing and take evaporation unit out of the water tray.

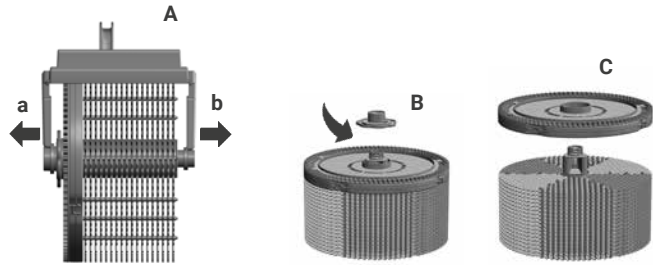

2. Carefully release holding arms a and b from the axle and remove bracket A from evaporation roller.

3. Unscrew cap B and remove it.

4. Remove hygiene disk C and replace it.

5. Re-assemble the appliance and switch it on.



6. Touch DISK indicator 11 on the display and hold it for approx. 3 seconds until it goes out



The service life of the hygiene disk is approx. 4 months (in the case of 24-hour constant operation). The service life depends on the water hardness, water quality, daily evaporation performance and number of operating hours. The DISK indicator reminds you to carry out this action every 4 months (in the case of 24-hour constant operation).



You can use the Venta ReNew recycling program to return the hygiene disk to us (see RECYCLING & DISPOSAL).

You can carry out care actions 9, 10 and 11 at any time, even if they are not indicated on the display. When you are finished, simply activate the RESET function for CLEANING, DISK, SERVICE: Touch the Power button  and hold for approx. 4 seconds until it flashes and SERVICE, CLEANING and DISK appear on the display. Now touch the actions you have performed and hold for approx. 3 seconds until they go out. Finally, touch the flashing Power button  and hold for approx. 4 seconds until it lights up constantly. The next reminders for the actions performed will be indicated at the normal intervals.

Any residues in the water tray and on the evaporation unit (white, greenish-yellow or brown deposits/discoloration) do NOT impair the function of the appliance.

CLEANING THE UPPER HOUSING

 **Attention!** Ensure that the device is switched off during any measures and the power plug is disconnected from the mains socket.

Clean the upper housing with a dry cloth/cleaning brush or a slightly damp cloth.

 **Do not clean the upper housing under running water!**

Only clean the display with a dry cloth or a display cleaning cloth.

 **Do not clean the display with a wet or too-damp cloth!**

ACCESSORIES

- Venta hygiene disk for perfectly hygienic constant operation
- Venta cleaner for six-monthly cleaning

Additional AeroStyle accessories available online:

 www.venta-luftwaescher.de

TECHNICAL DATA

Model	AeroStyle LW73 WiFi	AeroStyle LW74 WiFi
Colors	Signal white / Signal black	
Suitable for room size	Up to 70 m ²	Up to 90 m ²
LED status display	blue light strip	
Interactive touch display	Standard	
App control	WiFi/WLAN module	
Measurement sensors	Humidity	
Water hygiene	Standard	
Performance levels	4 + automatic	
Noise emission (Speeds 1-4)	24 / 36 / 44 / 50 dB(A)	27 / 35 / 41 / 47 dB(A)
Power consumption (Speeds 1-4)	7 / 9 / 13 / 18 Watt	11 / 14 / 17 / 24 Watt
Mains voltage	220-240 V / 50-60 Hz	
Water capacity (max.)	9 liters	
Dimensions (L x W x H)	42 x 29 x 54 cm	
Weight	9,5 kg	10,5 kg
WLAN frequency range	2.4 GHz	
WLAN transmission power	Maximum 20 dBm	

May be subject to change/error

RECYCLING AND DISPOSAL



The packaging material is re-usable. Please dispose of the packaging in an environmentally friendly way and bring it to a collection centre for recyclable materials.



The device may **not** be disposed of in normal household waste! It must be disposed of at a selected collection point for the recycling of electric and electronic devices (WEEE). Please use the local return and collecting systems that are available to you. By doing so, you are making a valuable contribution to environmental protection and human health. For additional information, please contact the local authorities.

FREE Venta hygiene disk recycling program helps the environment

The Venta ReNew recycling program means original Venta hygiene disks can be recycled to a degree of 100 %. By returning used Venta hygiene disks to us, you help conserve our planet's resources. You also receive your personal Venta ReNew eco-bonus which you can redeem with your next order for hygiene disks from Venta Luftwäscher GmbH. Our service team will be happy to give you more information.

NOTE: The Venta ReNew recycling program is limited to sales and shipping within Germany. Our Venta companies in other countries will be happy to give you information about their local/national programs. If no ReNew recycling program is available in your country, simply dispose of the hygiene disk in household waste.

WARRANTY

Due to the high quality of the product, the Venta-Luftwäscher GmbH guarantees that this product when used properly will not be defective for a duration of two years from the purchase date. If a material or processing error should occur anyway, please contact the VENTA service team or your dealer. Venta's general warranty conditions also apply: www.venta-luftwaescher.de/en/service/warranty/

VENTA SERVICE TEAM

Do you need additional information about the Venta Airwasher or do you want to order accessories? No problem: the VENTA service team will take care of it! Call the team directly or visit the Venta website.

DE +49 751 5008 88, www.venta-luftwaescher.de

WHAT TO DO IF ...

 **Ensure that the device is switched off during any measures and the power plug is disconnected from the mains socket.**

... the Power button  for switching the appliance on does not appear on the display?

Please check whether the appliance is plugged in to the mains.

... “Water” is indicated on the display although there is water in the water tray?

Please check that there is enough water in the water tray and/or that the upper housing is on the lower housing the right way round.

 Action: Remove upper housing. Fill water tray in lower housing with tap water up to maximum level indicated by the WATERLINE marker. Place upper housing onto the lower housing, ensuring it is the right way round, and switch the appliance on again.

... white spots show up in the background when you touch the display?

In dry rooms, electrostatic charging can cause white areas to appear in the background on the display. These do not affect the functioning or ability to control the appliance and do not constitute a defect.

... LED strip does not light up although the appliance is in operation?

Check whether the LED strip has been switched off separately. Touch the sleep mode button on the appliance and hold for approx. 3 seconds to switch the LED strip on again. You can also use the Venta app for this function.

 The LED strip can not be switched on in sleep mode.

... WiFi connection is not possible?

Please check that:

- you are using a 2.4-GHz or a combined 2.4/5-GHz network. This is important because the WiFi/WLAN module in the appliance does not support 5-GHz networks.
- your router supports 802.11b/g/n.
- iOS version 9.0 or higher or Android version 4.0 or higher is installed in your phone or tablet.

 If necessary, update the operating system of your phone or tablet.

- the appliance is switched on and the WiFi symbol on the display is flashing rapidly. (During the first start-up, the Bluetooth symbol should flash rapidly.)

... you can't switch on WiFi  or Bluetooth  on the display of your appliance?

Please check that the WiFi/WLAN module is firmly plugged in inside the housing of your appliance.

i Procedure: Remove cover A on the back of the appliance, check that WiFi/WLAN module B is correctly installed.

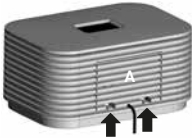

Pull both locking tabs up.



Tilt the cover towards you and pull down to remove.

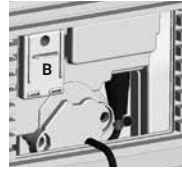

Module B must be firmly plugged in inside the housing.



Then re-fit cover A. You should hear the two locking tabs snap into place.



... the LED strip flashes yellow?

This indicates that an automatic firmware update is taking place.

MERCI BEAUCOUP !

Nous sommes convaincus que l'Airwasher Venta dépassera vos attentes et nous vous en souhaitons une bonne utilisation.

Enregistrez votre produit Venta:

CH www.venta-luftwaescher.ch/fr/enregistrement-de-produit-suisse

NL www.venta-airwasher.nl/fr/enregistrement-de-produit-pays-ba



Veuillez lire ce mode d'emploi dans son intégralité, le conserver pour pouvoir vous y reporter ultérieurement et respecter toutes les consignes de sécurité ainsi que l'usage auquel il est destiné.

Vous trouverez la dernière version du mode d'emploi sur notre site Internet www.venta-luftwaescher.ch, www.venta-airwasher.nl

CHER CLIENT,

En acquérant l'Airwasher AeroStyle Venta LW73 WiFi et LW 74 WiFi, vous avez opté pour un produit haut de gamme très performant. L'AeroStyle favorise une humidité saine de l'air et la réduction naturelle de polluants se trouvant dans l'air. L'appli Venta permet de commander et de contrôler le LW73 WiFi/LW74 WiFi, même quand vous n'êtes pas chez vous.

Le principe Venta fonctionne comme suit

L'air ambiant est conduit, via un ventilateur, vers l'Airwasher rempli d'eau dans lequel tourne une pile de disques ingénieusement disposée. Via les surfaces des disques, de l'eau hygiénique et propre s'évapore dans la pièce. En même temps, la pile fixe les polluants comme la poussière ou les pollens qui sont lavés dans l'eau et collectés dans l'Airwasher.

TABLE DES MATIÈRES

Consignes de sécurité	39	Nettoyage & entretien	48
Contenu de la livraison	41	Nettoyage de la partie supérieure	
Symboles	41	de l'appareil	50
Utilisation conforme	41	Accessoires	50
Aperçu	42	Caractéristiques techniques	51
Avant la première utilisation	42	Recyclage et élimination	52
Mise en service	43	Garantie	52
Configuration & appli Venta	44	Équipe de service venta	53
WiFi / Bluetooth	45	Que faire si...?	53
Affichages, fonctions et réglages	46		

! CONSIGNES DE SÉCURITÉ

- Cet appareil n'est pas destiné à être utilisé par des enfants âgés de 8 ans et plus et par des personnes dont les capacités physiques, sensorielles ou mentales sont diminuées ou ne disposant pas de l'expérience et de la connaissance nécessaires, à moins qu'elles ne soient supervisées ou que des instructions pour une utilisation sûre de l'appareil ne leur aient été fournies et qu'elles n'aient compris les dangers existants.
- Lire le mode d'emploi intégralement avant la mise en service et le conserver en lieu sûr pour toute consultation ultérieure.
- Cet appareil n'est pas un jouet pour enfants.
- Le nettoyage et l'entretien ne doivent pas être effectués par des enfants âgés de moins de 8 ans ou bien en l'absence de supervision.
- Tenir l'appareil et son câble de raccordement hors de portée des enfants âgés de moins de 8 ans.
- Une utilisation non conforme est susceptible d'endommager l'appareil et de provoquer des blessures corporelles.
- Raccorder l'appareil uniquement à des prises courant appropriées – tension du réseau conformément aux indications sur la plaque signalétique de l'appareil.
- Cet appareil ne doit être utilisé qu'avec le câble de raccordement suivant : prise avec connecteur en feuille de trèfle CEI 320 C5.
- Ne jamais utiliser l'appareil si le câble de raccordement est endommagé.
- Avant toute intervention de nettoyage ou de maintenance ainsi que pour déplacer ou transporter l'appareil, débrancher la fiche de la prise.
- Ne jamais utiliser l'Airwasher si ce dernier a chuté ou s'il a été endommagé de toute autre façon.
- Les réparations d'appareils électriques doivent être effectuées uniquement par des spécialistes. Toute réparation non conforme peut entraîner des risques considérables pour l'utilisateur.
- Ne s'asseoir en aucun cas sur l'appareil et ne poser aucun objet dessus.
- Ne pas insérer de corps étranger dans l'appareil.
- Ne jamais immerger la partie supérieure de l'appareil dans l'eau ou dans tout autre liquide.
- Ne jamais remplir trop l'Airwasher.
- Ne jamais transporter ou basculer l'Airwasher avec la cuve remplie.



- Ne jamais retirer la fiche de la prise en tirant sur le câble de raccordement ou avec des mains humides.
- L'Airwasher doit être mis en marche uniquement s'il est entièrement assemblé.
- Poser l'Airwasher uniquement sur une surface plane et sèche.
- Installer l'appareil de sorte à ce que personne ne puisse trébucher sur le câble ou sur l'appareil ou le renverser.
- Respecter les distances minimales suivantes par rapport aux objets et aux murs :
 - devant et en haut : 50 cm
 - sur la gauche et la droite : 20 cm
 - derrière : 5 cm
- L'altitude d'installation maximale : 2000 mètres.
- Ne jamais recouvrir ou bloquer les fentes d'aération afin d'empêcher toute surchauffe ou tout endommagement de l'appareil.
- Une hygrométrie relative durable supérieure à 60 %, notamment en hiver, peut entraîner la formation d'organismes biologiques.
- Une fuite directe d'eau de l'Airwasher, sous la forme de gouttes, de vapeur, de brouillard ou de dépôts de calcaire n'est pas possible, lors d'une utilisation conforme, en raison de sa construction et de la technologie de l'évaporation à froid.
- L'appareil ne doit être utilisé qu'avec les accessoires Venta d'origine prévus à cet effet. Des huiles parfumées ou d'autres additifs ne doivent pas être utilisés. Venta-Luftwäscher GmbH décline toute responsabilité pour les dommages dus aux huiles parfumées ou aux additifs tiers.
- Dans la mesure où l'Airwasher est éteint, non utilisé pendant quelques jours ou stocké pendant une période prolongée, le bac à eau doit être vidé dans son intégralité, nettoyé de ses résidus de salissures et séché afin d'empêcher la formation d'odeurs ou le développement d'organismes biologiques dans de l'eau immobile ou de l'eau résiduelle.
- Débrancher la fiche de la prise lorsque vous n'utilisez pas l'appareil.

CONTENU DE LA LIVRAISON

- 1 x Airwasher Venta
- 1 x disque hygiénique (prémonté)
- 1 x module WiFi/WLAN (prémonté)
- 1 x mode d'emploi

En cas de pièces manquantes ou endommagées, veuillez contacter l'équipe du SAV VENTA ou votre revendeur local.

SYMBOLES

-  Consignes de sécurité : lire attentivement et suivre les instructions pour éviter les blessures corporelles et les dommages matériels.
-  Renseignements complémentaires
-  Conseils utiles

UTILISATION CONFORME

l'Airwasher Venta est un appareil ménager destiné à humidifier et purifier l'air des bureaux, pièces de séjour et d'habitation. Toute autre utilisation ou toute modification de l'appareil est considérée comme utilisation non conforme. Le fabricant décline toute responsabilité en cas de dommages ou de blessures résultant d'une utilisation non conforme.

Un emploi **non conforme** peut entraîner un risque pour la santé et la vie. Ceci inclut l'utilisation dans les conditions suivantes :

- dans des pièces à atmosphères explosives et/ou agressives.
- dans des pièces à concentration en solvant élevée.
- à proximité de piscines ou de terrains humides.
- pour une utilisation en extérieur.

APERÇU

LW 73 WiFi / LW 74 WiFi

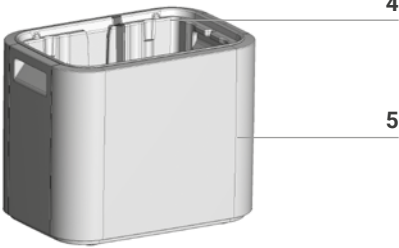
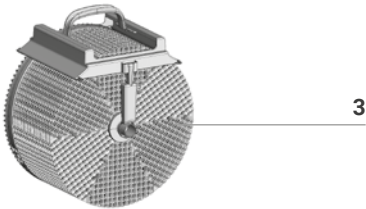
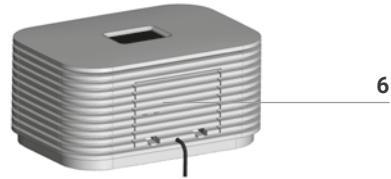

- 1 Partie supérieure de l'appareil (unité technique)
- 2 Fiche d'alimentation
- 3 Unité de vaporisation (disque hygiénique, roue dentée motrice, pile de disques incl.)
- 4 Bac à eau amovible
- 5 Partie inférieure de l'appareil
- 6 Panneau décrochant pour le module Venta WiFi/WLAN

AVANT LA PREMIÈRE UTILISATION

- Déballez l'appareil et l'installez.
- Retirez la partie supérieure 1 de l'appareil.
- Retirez l'unité de vaporisation 3 du bac à eau 4

MISE EN SERVICE

1



Remplir le bac à eau situé dans la partie inférieure de l'appareil avec de l'eau fraîche du robinet (env. 9 litres) au maximum jusqu'au repère WATERLINE.

2

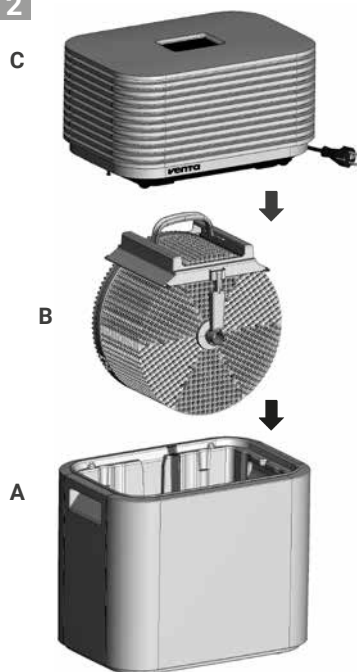

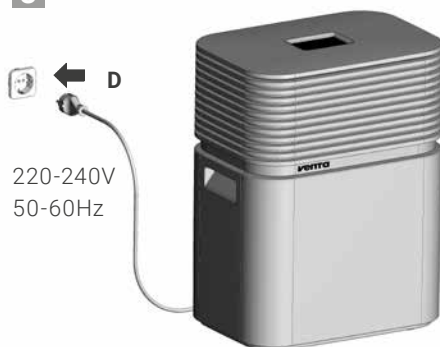

3



220-240V
50-60Hz

Brancher la fiche secteur **D** sur le secteur et allumer l'appareil en appuyant brièvement sur le bouton marche/arrêt .

 Le bouton marche/arrêt de l'appareil  ne s'allume que lorsque l'appareil est branché sur le secteur.

Insérer l'unité de vaporisation **B** dans le bac à eau de la partie inférieure de l'appareil et placer la partie supérieure **C** de l'appareil sur le bon côté de la partie inférieure **A** de l'appareil.

CONFIGURATION & APPLI VENTA

1. Activer le Bluetooth sur le smartphone ou la tablette et le/la connecter au LW 73 WiFi / LW 74 WiFi

Le Bluetooth est activé sur le LW73 WiFi ou le LW74 WiFi (préréglé) et est affiché sur l'écran avec le symbole clignotant .

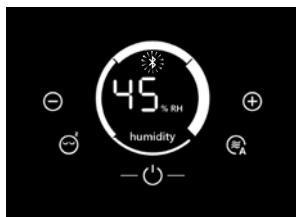

2. Télécharger, resp. installer l'appli VENTA et l'ouvrir

L'appli Venta gratuite vous permet de commander à distance votre Aerostyle LW 73 WiFi / LW 74 WiFi très facilement ainsi que d'utiliser et de contrôler les fonctions étendues de l'appareil.



 Vous pouvez vous enregistrer dès que l'appli VENTA est téléchargée et ouverte.

3. Configurer le WiFi via l'appli VENTA

Veillez suivre maintenant les instructions situées sur l'écran de votre smartphone ou tablette.

 Pendant tout le processus, le smartphone/ la tablette et le LW73 WiFi /LW74 WiFi doivent se trouver à proximité immédiate les uns des autres.



Si, pendant la configuration du WiFi, des problèmes apparaissent, alors lisez le paragraphe « Que faire s'il n'est pas possible d'établir une connexion WiFi ? ».

WIFI / BLUETOOTH

Affichage

Fonctions & réglages sur l'écran du LW 73 WiFi / LW 74 WiFi

 **S'allume**

La connexion **WiFi** ou **Bluetooth** est sur **MARCHE** ou activée.
La connexion WiFi au serveur de Venta sur le Web a été établie.

 **Clignote lentement**

La connexion WiFi au réseau local a été établie.

 **Clignote vite**

La connexion WiFi est coupée ou attend la connexion WiFi.

 **Clignote vite**

En attente de la connexion Bluetooth ou la connexion est coupée

La connexion **WiFi** et **Bluetooth** est sur **ARRÊT** ou désactivée.

 Aucun affichage WiFi/Bluetooth. (La zone d'affichage est noire.)

Le module WiFi ainsi que le module Bluetooth n'envoient et ne reçoivent aucune donnée et ne sont connectés à aucun réseau, ni appareil.

Allumer ou dés(activer) la connexion WiFi/Bluetooth :

en appuyant sur le tableau de contrôle du WiFi/Bluetooth, il est possible de basculer entre WiFi/Bluetooth ARRÊT, Bluetooth MARCHE et WiFi MARCHE.

 En mode veille, il est uniquement possible de basculer entre WiFi/Bluetooth ARRÊT et WiFi MARCHE.

 Pour allumer, resp. activer, à nouveau la connexion WiFi-/Bluetooth éteinte, appuyer simplement sur la zone d'affichage/le tableau de contrôle noir.

AFFICHAGES, FONCTIONS ET RÉGLAGES

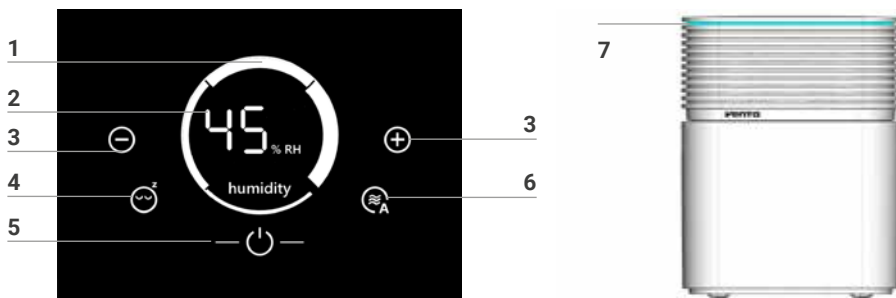

Affichage

Fonction

1 Niveau de vitesse

Affichage de la **vitesse** 1 - 2 - 3 - 4.

i Les niveaux de vitesse sont représentés par des segments circulaires. En choisissant une vitesse supérieure, le prochain segment circulaire s'épaissit dans le sens des aiguilles d'une montre. Cela commence par le segment étroit en bas, le niveau 1, jusqu'au segment le plus épais à droite, le niveau 4. Le niveau 4 est représenté sur l'illustration.

2 Humidity

Affichage de **l'humidité** dans la pièce (0 - 99 %).

3 ⊖ et ⊕

Régler le niveau de vitesse en appuyant brièvement : ⊖ réduit et ⊕ augmente la vitesse.

4 ☾^z

Activer et désactiver le **mode nuit** en appuyant brièvement.

ACTIVÉ : l'appareil atténue l'éclairage de l'écran et réduit le niveau de vitesse à 1 et éteint la bande de LED **7**.

i Le niveau de vitesse 1 peut être modifié manuellement avec la touche 3 + ou - . Le mode automatique 6 n'est pas possible. La bande de LED 7 n'est pas activable.

DÉSACTIVÉ : l'éclairage de l'écran s'allume, la bande de LED **7** est activée et l'appareil fonctionne à une vitesse réglée aux niveaux 1 à 4.



La bande de LED **7** ne s'allume pas si elle a été éteinte séparément au préalable. En appuyant et en maintenant la touche mode nuit **4** enfoncée pendant env. 3 sec., elle peut être réactivée.

5 

Allumer ou éteindre l'appareil en appuyant brièvement sur le bouton marche/arrêt.

 Le bouton marche/arrêt de l'appareil ne s'allume que lorsque l'appareil est branché sur le secteur.

6 

Activer et désactiver le **mode automatique** en appuyant brièvement.

ACTIVÉ : l'affichage  **clignote en continu** sur l'écran et l'appareil règle automatiquement les niveaux de vitesse en fonction de l'humidité de la pièce.

 Lorsque le mode automatique est activé, l'humidité souhaitée (pré-réglée à 50 %) apparaît dans l'affichage humidity 2 et clignote deux fois, suivie de l'humidité mesurée dans la pièce.

DÉSACTIVÉ : s'allume  en permanence sur l'écran et l'appareil fonctionne à une vitesse réglée entre 1 et 4.

Régler l'humidité de l'air souhaitée sur 30 - 70 % :

Appuyer sur la  touche **6** et la maintenir enfoncée pendant env. 3 sec. jusqu'à ce que l'affichage humidity **2** clignote. Utiliser la touche **3** - ou + pour régler l'humidité souhaitée (par incréments de 5 %).

Appuyer à nouveau sur la  touche **6** et la maintenir enfoncée pendant env. 3 sec. jusqu'à ce que l'affichage clignotant humidity **2** s'éteigne et que l'humidité mesurée dans la pièce s'affiche.

Veuillez vous assurer que le mode automatique est allumé : l'affichage  sur l'écran clignote en continu !

7 Bande de LED

Un **allumage en continu** signale que l'appareil est en service. Un **clignotement en continu** signale l'arrêt automatique de l'appareil en cas de manque d'eau.

 La bande de LED **7** peut être activée et désactivée séparément, lorsque l'appareil est en service, en appuyant sur le bouton mode nuit **4** et en le maintenant enfoncé pendant 3 sec.



Avec l'appli gratuite de Venta, vous pouvez choisir la teinte de votre choix.

NETTOYAGE & ENTRETIEN

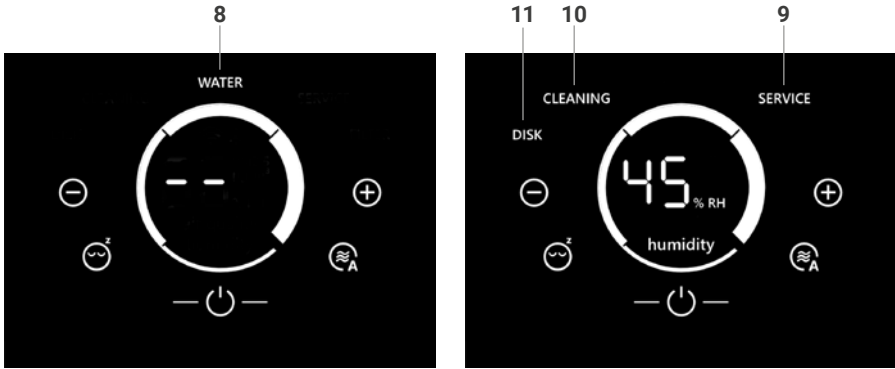

! **Attention !** S'assurer, pour toutes les mesures, que le bloc d'alimentation est débranché de la prise de courant !

Affichage

Mesures

8 WATER

Retirer la partie supérieure de l'appareil. Remplir le bac à eau situé dans la partie inférieure de l'appareil avec de l'eau fraîche du robinet au maximum jusqu'au repère WATERLINE. Placer la partie supérieure sur la partie inférieure et remettre l'appareil en service.



Dès qu'il y a trop peu d'eau dans le bac à eau, l'appareil s'éteint automatiquement, la LED 7 clignote en continu et l'affichage WATER apparaît sur l'écran. Dans l'affichage humidity 2, deux tirets clignotent et l'humidité de la pièce ne s'affiche pas.



Afin d'humidifier l'air ambiant en continu et de réduire les substances nocives dans l'air (particules jusqu'à 10 µm), nous recommandons de faire l'appoint d'eau tous les jours.

9 SERVICE

Retirer la partie supérieure de l'appareil. Vider l'eau résiduelle du bac à eau. Laver minutieusement le bac à eau et l'unité de vaporisation. Remplir le bac à eau situé dans la partie inférieure de l'appareil avec de l'eau fraîche du robinet au maximum jusqu'au repère WATERLINE. Remonter l'appareil et le mettre en service. Appuyer sur l'affichage SERVICE 9 sur l'écran et maintenir enfoncé pendant env. 3 sec. jusqu'à ce qu'il s'éteigne.



Pour un fonctionnement hygiénique parfait en continu, l'affichage SERVICE rappelle que cette mesure doit être réalisée tous les 15 jours (même en mode veille).

10 CLEANING

Retirer la partie supérieure de l'appareil. Vider l'eau résiduelle se trouvant dans le bac à eau, remplir avec de l'eau fraîche du robinet jusqu'au repère WATERLINE et ajouter 250 ml de nettoyant Venta. Monter l'appareil et le faire marcher env. 2 heures à la vitesse faible. Recommandation : pendant cette procédure de nettoyage, veuillez aérer la pièce pour éviter de possibles odeurs qui peuvent se former en cas de fortes salissures. Ensuite, retirer la partie supérieure de l'appareil et vider l'eau sale. Laver minutieusement le bac à eau et l'unité de vaporisation. Remplir le bac à eau situé dans la partie inférieure de l'appareil avec de l'eau fraîche du robinet au maximum jusqu'au repère WATERLINE, monter l'appareil et le mettre en service. Appuyer sur l'affichage **10 CLEANING** sur l'écran et maintenir enfoncé pendant env. 3 sec. jusqu'à ce qu'il s'éteigne.



L'affichage CLEANING rappelle tous les 6 mois que cette mesure doit être réalisée (pour un fonctionnement en continu 24 heures sur 24).

11 DISK

1. Retirer la partie supérieure de l'appareil et enlever l'unité de vaporisation du bac à eau.

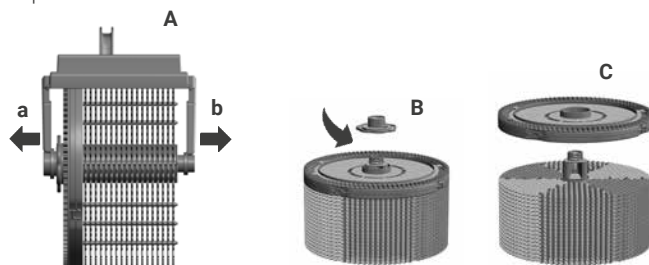

2. Détacher prudemment de l'axe les bras de support a et b et enlever le support A du cylindre de vaporisation.

3. Tourner le bouchon B et retirer-le.

4. Retirer le disque hygiénique C et remplacer-le.

5. Remonter l'appareil et le mettre en service.



6. Appuyer sur l'affichage DISK **11** sur l'écran et maintenir enfoncé pendant env. 3 sec. jusqu'à ce qu'il s'éteigne



La durée d'utilisation du disque hygiénique s'élève à env. 4 mois (pour un fonctionnement 24 heures sur 24). La durée d'utilisation est fonction de la dureté de l'eau, de la qualité de l'eau, de l'intensité quotidienne d'évaporation et du nombre d'heures de service. L'affichage DISK rappelle tous les 4 mois que cette mesure doit être réalisée (pour un fonctionnement en continu 24 heures sur 24).



Dans le cadre du programme de recyclage Venta ReNew, il est possible de renvoyer le disque hygiénique (voir Recyclage et Élimination).

Les mesures d'entretien 9, 10 et 11 peuvent être toujours réalisées en cas de besoin même si elles ne s'affichent pas. Ensuite, exécuter simplement la fonction RÉINITIALISATION pour CLEANING, DISK, SERVICE : appuyer sur le bouton marche/arrêt  et le maintenir enfoncé pendant env. 4 sec. jusqu'à ce qu'il clignote et que SERVICE, CLEANING ainsi que DISK s'affichent sur l'écran. Maintenant, appuyer sur les mesures qui ont été réalisées et maintenir enfoncé pendant env. 3 sec. jusqu'à ce qu'elles disparaissent. Ensuite, appuyer sur le bouton marche/arrêt clignotant  et maintenir enfoncé pendant env. 4 sec. jusqu'à ce qu'il s'allume en continu. Désormais, les prochains rappels pour les mesures réalisées s'affichent à nouveau par intervalles.

Tous les résidus présents dans le bac à eau et sur l'unité de vaporisation (dépôts ou décorations blancs, verts-jaunes ou bruns) n'altèrent PAS le fonctionnement de l'appareil.

NETTOYAGE DE LA PARTIE SUPÉRIEURE DE L'APPAREIL

 **Attention !** S'assurer que l'appareil est éteint et que le bloc d'alimentation est débranché de la prise de courant !

Nettoyer la partie supérieure de l'appareil avec un chiffon/un pinceau de nettoyage sec ou un chiffon légèrement humidifié !

 **La partie supérieure de l'appareil ne doit pas être nettoyée sous l'eau courante !**

Nettoyer l'écran uniquement avec un chiffon sec ou un chiffon de nettoyage pour écran !

 **Lors du nettoyage, l'écran ne doit pas être mouillé ou trop humidifié !**

ACCESSOIRES

- Disque hygiénique Venta pour un fonctionnement hygiénique, parfait en continu
- Nettoyant Venta pour le nettoyage une fois par semestre

Accessoires AeroStyle supplémentaires disponibles en ligne

CH +41 41 781 15 15, www.venta-luftwaescher.ch

NL +31 418 541 343, www.venta-airwasher.nl

CARACTÉRISTIQUES TECHNIQUES

Modèle	AeroStyle LW73 WiFi	AeroStyle LW74 WiFi
Couleurs	blanc de sécurité / noir de sécurité	
Taille de la surface adaptée	Jusqu'à 70 m ²	Jusqu'à 90 m ²
Affichage d'état de LED	Bande lumineuse bleue	
Écran tactile interactif	en série	
Commande appli	module WiFi / WLAN	
Capteurs de mesure	humidité de l'air	
Hygiène de l'eau	en série	
Niveaux de performance	4 + mode automatique	
Niveau sonore (niveau 1-4)	24 / 36 / 44 / 50 dB(A)	27 / 35 / 41 / 47 dB(A)
Consommation d'énergie (niveau 1-4)	7 / 9 / 13 / 18 watts	11 / 14 / 17 / 24 watts
Tension du réseau	220-240 V / 50-60 Hz	
Quantité de remplissage (max.)	9 litres	
Dimensions (L x l x h)	42 x 29 x 54 cm	
Poids	9,5 kg	10,5 kg
Gamme de fréquence WLAN	2,4 GHz	
Puissance d'émission WLAN	max. 20 dBm	

Sous réserve de modifications et d'erreurs

RECYCLAGE ET ÉLIMINATION



Le matériel d'emballage est recyclable. Veuillez éliminer les emballages dans le respect de l'environnement et les renvoyer à la collecte de recyclage.



L'appareil **ne doit pas** être jeté avec les ordures ménagères ! Il doit être éliminé dans un point de collecte désigné pour le recyclage des équipements électriques et électroniques (DEEE). Veuillez utiliser les systèmes locaux de retour et de collecte à votre disposition. Vous apportez ainsi une contribution précieuse à la protection de l'environnement et de la santé humaine. Pour de plus amples informations, veuillez contacter les autorités locales.

Programme de recyclage Venta GRATUIT du disque hygiénique pour protéger l'environnement

Dans le cadre du programme de recyclage Venta ReNew, le disque hygiénique d'origine Venta peut être entièrement recyclé. En renvoyant le disque hygiénique Venta usagé, vous pouvez contribuer à préserver les ressources de notre planète et vous recevrez, en outre, votre bonus écologique personnel Venta ReNew que vous pourrez utiliser lors de votre prochaine commande de disque hygiénique Venta auprès de Venta-Luftwäscher GmbH. Vous obtiendrez de plus amples informations auprès de notre équipe de service Venta.

REMARQUE : le programme de recyclage Venta ReNew est limité à la vente et l'envoi en Allemagne. Nos sociétés Venta situées dans d'autres pays vous donneront volontiers des informations sur vos programmes locaux/nationaux spécifiques. Si aucun programme de recyclage ReNew n'est proposé dans votre pays, le disque hygiénique peut être simplement éliminé avec les ordures ménagères.

GARANTIE

En raison de la grande qualité du produit, Venta-Luftwäscher GmbH garantit pour une période de deux ans à compter de la date d'achat que ce produit est exempt de défauts s'il est utilisé correctement. Dans le cas improbable où un défaut de matériau ou de fabrication se produirait, veuillez contacter l'équipe de service VENTA ou votre revendeur. En outre, les conditions générales de garantie de Venta s'appliquent :

www.venta-luftwaescher.de/service/garantie/

www.venta-airwasher.nl/fr/service/garantie/

ÉQUIPE DE SERVICE VENTA

Vous avez besoin d'informations complémentaires sur l'Airwasher Venta ou vous souhaitez commander des accessoires ? Aucun problème : L'équipe de service VENTA s'occupe de vous ! Appelez directement ou consultez le site Web de Venta.

CH +41 41 781 15 15, www.venta-luftwaescher.ch

NL +31 418 541 343, www.venta-airwasher.nl

QUE FAIRE SI...?

! **Avant de réaliser l'une des mesures suivantes, s'assurer que le bloc d'alimentation est débranché de la prise de courant !**

... la touche de marche/arrêt  pour allumer l'appareil n'apparaît pas sur l'écran ?

Veillez vérifier que la fiche secteur est branchée dans le réseau électrique.

... l'écran affiche Water bien qu'il y ait de l'eau dans le bac à eau ?

Veillez vérifier qu'il y a assez d'eau dans le bac à eau et/ou la partie supérieure est bien placée sur le bon côté de la partie inférieure de l'appareil.

i **Mesure** : retirer la partie supérieure de l'appareil. Remplir le bac à eau situé dans la partie inférieure de l'appareil avec de l'eau du robinet au maximum jusqu'au repère WATERLINE. Placer la partie supérieure sur le bon côté de la partie inférieure et remettre l'appareil en service.

... des « taches blanches » apparaissent en arrière-plan en appuyant sur l'écran ?

Dans des pièces sèches, des taches blanches peuvent apparaître dans l'arrière-plan de l'écran. Elles sont dues aux charges électrostatiques qui ne portent atteinte ni au fonctionnement, ni à la facilité d'utilisation de l'appareil et ne constituent aucun défaut.

... la bande de LED ne s'allume pas bien que l'appareil soit en service ?

Veillez vérifier si la bande de LED a été désactivée séparément. En appuyant et en maintenant la touche mode nuit enfoncée pendant env. 3 sec.directement sur l'appareil ou avec l'appli Venta, la bande de LED peut être réactivée.

i En mode nuit, la bande de LED ne peut pas être activée.

... il est impossible d'établir une connexion WiFi ?

Veillez vérifier que

- vous utilisez un réseau 2,4-GHz ou un réseau mixte 2,4-/5-GHz puisque le module WiFi/WLAN de l'appareil ne soutient pas de réseau 5-GHz.
- Votre routeur soutient 802.11b/g/n.
- Dans votre smartphone ou bien tablette, iOS à partir de la version 9.0, resp. Android à partir de la version 4.0, est installé.

 Le cas échéant, actualiser le système d'exploitation de votre smartphone ou bien tablette.

- Que l'appareil est allumé et que le symbole WiFi clignote rapidement sur l'écran. (À la première mise en service, le symbole du Bluetooth doit clignoter rapidement.)

... sur l'écran de l'appareil, il n'est pas possible d'allumer ni le WiFi ni le Bluetooth ?

Veillez contrôler si le module WIFI/WLAN est fermement inséré dans le boîtier de l'appareil.

 **Mesure :** retirer le panneau A situé au dos du boîtier de l'appareil et contrôler le placement correct du module B du WiFi/WLAN.

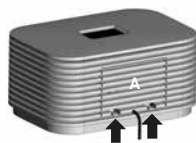

Tirer les deux languettes de verrouillage vers le haut.



Rabattre le panneau vers l'avant et le retirer par le bas.

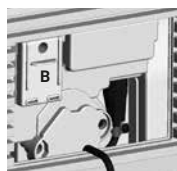

Le module B doit être fermement inséré dans le boîtier.



Ensuite, remonter le panneau A, de telle sorte que les deux languettes de verrouillage s'enclenchent de manière audible.

... la bande de LED clignote en jaune ?

Pendant ce temps, une actualisation du logiciel d'exploitation a lieu automatiquement.

HARTELIJK DANK!

wij zijn ervan overtuigd dat de Venta Airwasher uw verwachtingen zal overtreffen en wensen u veel plezier met dit product.

Registreer uw Venta product:

www.venta-airwasher.nl/productregistratie-venta-benelux



Wij adviseren u de handleiding volledig door te lezen en te bewaren om eventueel later te kunnen raadplegen. Neem alle veiligheidsinstructies in acht en let op het juiste gebruik.

Bezoek onze website www.venta-airwasher.nl voor de nieuwste versie van deze gebruiksaanwijzing.

GEACHTE KLANT,

met de Venta AeroStyle Airwasher LW73 en LW74 heeft u een krachtig premiumproduct aangeschaft. De AeroStyle ondersteunt een gezonde luchtvochtigheid en de natuurlijke vermindering van schadelijke stoffen in de lucht.

Zo werkt het Venta-principe

De ruimtelucht wordt via een ventilator in de met water gevulde Airwasher geleid, waarin spitsvondig geplaatste stapels schijven roteren. Via de oppervlakken van deze schijven wordt hygiënisch schoon water in de ruimte verdampt. Tegelijkertijd worden schadelijke stoffen als stof of pollen op de schijven vastgehouden, in het water afgewassen en in de Airwasher verzameld.

INHOUD

Veiligheidsinstructies	56	Display, functies en instellingen	63
Omvang van de levering	58	Reiniging en onderhoud	65
Symbolen	58	Reinigen van het bovendeel	67
Gebruik volgens de voorschriften	58	Toebehoren	67
Overzicht	59	Technische gegevens	68
Vóór het eerste gebruik	59	Recycling en afvoer	69
Ingebruikname	60	Garantie	69
Configuratie en venta-app	61	Venta serviceteam	70
Wifi / bluetooth	62	Wat is er aan de hand wanneer ...	70

! VEILIGHEIDSINSTRUCTIES

- Dit apparaat is geschikt voor gebruik door kinderen vanaf 8 jaar en personen met beperkte lichamelijke, sensorische of mentale capaciteiten of met een gebrekkige ervaring en kennis, wanneer zij onder toezicht staan of met betrekking tot een veilig gebruik van het apparaat werden geïnstrueerd en de bestaande gevaren hebben begrepen.
- Lees de gebruiksaanwijzing vóór ingebruikname volledig door en bewaar deze zorgvuldig om later opnieuw te kunnen raadplegen.
- Het apparaat is geen speelgoed voor kinderen.
- Reiniging en onderhoud door de gebruiker mogen niet worden uitgevoerd door kinderen jonger dan 8 jaar of zonder toezicht.
- Houd het apparaat en het aansluitsnoer uit de buurt van kinderen jonger dan 8 jaar.
- Een ondeskundig gebruik kan het apparaat beschadigen en verwondingen veroorzaken.
- Sluit het apparaat alleen aan op geschikte stopcontacten – netspanning volgens de gegevens op het typeplaatje van het apparaat.
- Dit apparaat mag alleen worden gebruikt met het volgende aansluitsnoer: IEC-stekker met Mickey Mouse-koppeling IEC 320 C5.
- Neem het apparaat nooit in gebruik wanneer het aansluitsnoer beschadigd is.
- Trek de stekker uit het stopcontact alvorens reinigings- of onderhoudswerkzaamheden uit te voeren en ook wanneer het apparaat wordt verplaatst of getransporteerd.
- Neem de Airwasher nooit in gebruik wanneer deze is gevallen of op een andere manier werd beschadigd.
- Reparaties aan elektrische apparaten mogen alleen worden uitgevoerd door erkende elektriciens. Door onvakkundig uitgevoerde reparaties kunnen aanzienlijke gevaren voor de gebruiker ontstaan.
- Ga in geen geval op het apparaat zitten en leg er geen voorwerpen op.
- Steek geen vreemde voorwerpen in het apparaat.
- De bovenkant van het apparaat nooit in water of andere vloeistoffen dompelen.
- De Airwasher nooit te vol vullen.
- De Airwasher niet vervoeren of kantelen met een volle waterbak.
- Trek de stekker nooit aan het aansluitsnoer en ook niet met natte handen uit het stopcontact.



- De Airwasher mag alleen in compleet gemonteerde toestand in gebruik worden genomen.
- Plaats de Airwasher alleen op een vlakke, droge ondergrond.
- Zet het apparaat zodanig neer, dat het niet kan worden omgestoten en dat er niemand over het apparaat of over het aansluitsnoer kan struikelen.
- Neem de volgende minimumafstanden tot voorwerpen en wanden in acht:
 - Aan de voor- en bovenkant: 50 cm
 - Aan de linker- en rechterkant: 20 cm
 - Aan de achterkant: 5 cm
- Werkt tot op een hoogte van maximaal: 2000 meter.
- Blokkeer de ventilatiesleuf niet en dek deze ook niet af, om oververhitting/beschadiging van het apparaat te voorkomen.
- Een langdurige relatieve luchtvochtigheid van de ruimte van meer dan 60%, met name in de winter, kan de vorming van biologische organismen mogelijk maken.
- Het direct vrijkomen van water uit de Airwasher in de vorm van druppels, stoom, nevel of kalkneerslag is vanwege de kwaliteit en de koudeverdamptechologie bij juist gebruik niet mogelijk.
- Het apparaat mag alleen worden gebruikt met het daarvoor bestemde originele Venta-toebehoren. Er mogen geen geuroliën of andere toevoegingen worden gebruikt. Voor schades door geuroliën of vreemde toevoegingen is Venta-Luftwäscher GmbH niet aansprakelijk.
- Wanneer de Airwasher meerdere dagen niet wordt gebruikt, wordt uitgeschakeld of gedurende een langere periode wordt opgeborgen, moet de waterbak volledig worden geleegd, moeten vuilresten worden verwijderd en moet de waterbak droog worden gemaakt, om geurontwikkeling of de ontwikkeling van biologische organismen in stilstaand water of waterresten te voorkomen.
- Trek de stekker uit het stopcontact wanneer u het apparaat niet gebruikt.

OMVANG VAN DE LEVERING

- 1 x Venta Airwasher
- 1 x Hygiënedisk (voor gemonteerd)
- 1 x wifi-module (voorgemonteerd)
- 1 x Handleiding

Wanneer er onderdelen ontbreken of beschadigd zijn kunt u contact opnemen met het VENTA Serviceteam of uw plaatselijke vertegenwoordiger.

SYMBOLLEN

-  Veiligheidsinstructies: aandachtig lezen en in acht nemen om letsel en materiële schade te voorkomen.
-  Aanvullende informatie
-  Handige tips

GEBRUIK VOLGENS DE VOORSCHRIFTEN

De Venta Airwasher is een huishoudelijk apparaat voor de bevochtiging en reiniging van lucht in de slaapkamer, woonkamer, in kantoor of in recreatieruimten. Het apparaat is niet voor buitengebruik. Elk ander gebruik of verandering van het apparaat wordt beschouwd als ongeoorloofd. De fabrikant is niet aansprakelijk voor schade of letsel als gevolg van ondeskundig gebruik.

Ongeoorloofd gebruik kan de gezondheid in gevaar brengen. Daartoe behoort gebruik onder de volgende omstandigheden:

- In ruimten met een explosiegevaarlijke en/of agressieve atmosfeer.
- In ruimten met een hoge oplosmiddelconcentratie.
- In de buurt van zwembaden of natte terreinen.
- Buitenshuis

OVERZICHT

LW73 WiFi / LW74 WiFi

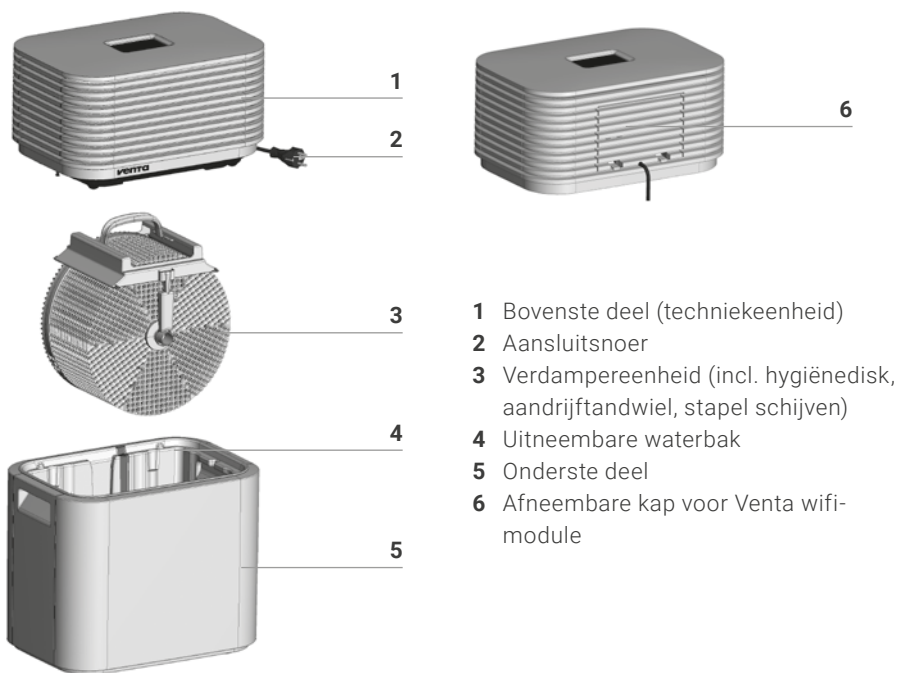

- 1 Bovenste deel (techniekeenheid)
- 2 Aansluitsnoer
- 3 Verdampereenheid (incl. hygiënedisk, aandrijftandwiel, stapel schijven)
- 4 Uitneembare waterbak
- 5 Onderste deel
- 6 Afneembare kap voor Venta wifi-module

VÓÓR HET EERSTE GEBRUIK

- Pak het apparaat uit en zet het neer.
- Verwijder het bovenste deel 1.
- Neem de verdampereenheid 3 uit de waterbak 4.

INGEBRUIKNAME

1



Vul de waterbak in het onderste deel van het apparaat met vers leidingwater (ca. 9 liter), maximaal tot de WATERLINE-markering.

2

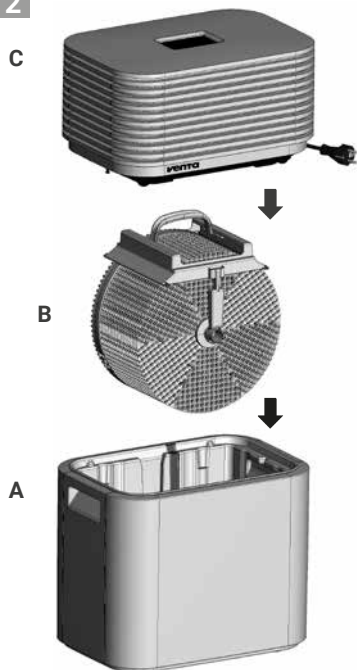

3

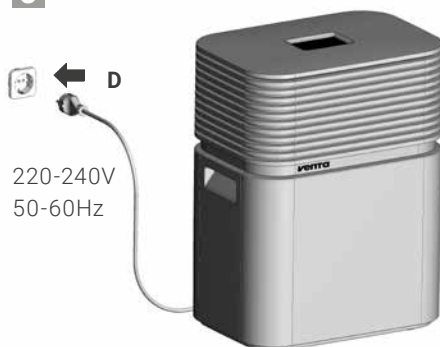

220-240V
50-60Hz

Steek de stekker **D** in het stopcontact en schakel het apparaat in door de Power-toets  kort aan te raken.



Alleen wanneer het apparaat op het stroomnet is aangesloten brandt de Power-toets , om het apparaat in en uit te schakelen.

Leg de verdampereenheid **B** in de waterbak van het onderste deel **A** en plaats het bovenste deel **C** met de juiste kant op het onderste deel **A**.

CONFIGURATIE EN VENTA-APP

1. Bluetooth op smartphone of tablet activeren en koppelen met LW73 WiFi / LW74 WiFi

Op de LW73 resp. LW74 wifi is Bluetooth geactiveerd (vooraf ingesteld) en dit wordt op het display met het symbool  knipperend weergegeven.

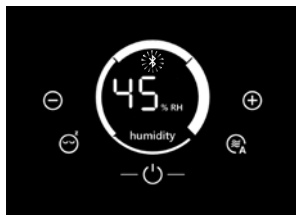

2. VENTA-app downloaden resp. installeren en openen

Met de gratis Venta-app kunt u uw AeroStyle LW73 wifi / LW74 wifi heel eenvoudig op afstand besturen en geavanceerde apparaatfuncties gebruiken en controleren.



 U kunt zich registreren zodra de VENTA-app is gedownload en geopend.

3. Wifi via de VENTA-app instellen

Volg de aanwijzingen op het display van uw smartphone of tablet.

 Smartphone/tablet en LW73 wifi/LW74 wifi moeten zich tijdens het gehele proces in de directe nabijheid van elkaar bevinden.



Wanneer zich tijdens het instellen van de wifi problemen voordoen, dient u het gedeelte "Wat is er aan de hand, wanneer er geen wifi-verbinding tot stand kan worden gebracht" te lezen.

WIFI / BLUETOOTH

Weergave

Functie en instelling op het display van de LW73 WiFi / LW74 WiFi

 **Brandt**

WiFi- of **Bluetooth**-verbinding **AAN** resp. geactiveerd. Wifi-verbinding met de Venta-server op internet werd tot stand gebracht.

 **Knippert langzaam**

Wifi-verbinding met het lokale netwerk werd tot stand gebracht.

 **Knippert snel**

Wifi-verbinding is onderbroken of wacht op wifi-verbinding.

 **Knippert snel**

Wacht op Bluetooth-verbinding of verbinding is onderbroken.

WiFi- en **Bluetooth**-verbinding **UIT** resp. gedeactiveerd.

 Geen wifi-/Bluetooth-weergave. (Het weergaveveld is zwart.)

Wifi- en Bluetooth-module zenden en ontvangen geen gegevens en zijn niet verbonden met een netwerk of apparaat.

Wifi-/Bluetooth-verbinding inschakelen of

de(activeren): Door het wifi/Bluetooth-bedieningsveld aan te raken, kan tussen wifi/Bluetooth UIT, Bluetooth AAN en wifi AAN heen en weer worden geschakeld.

 In de stand-bymodus kan alleen tussen wifi/Bluetooth UIT en wifi AAN heen en weer worden geschakeld.



Om de uitgeschakelde wifi-/Bluetooth-verbinding weer in te schakelen of te activeren, hoeft u alleen het zwarte weergave-/bedieningsveld maar aan te raken.

DISPLAY, FUNCTIES EN INSTELLINGEN

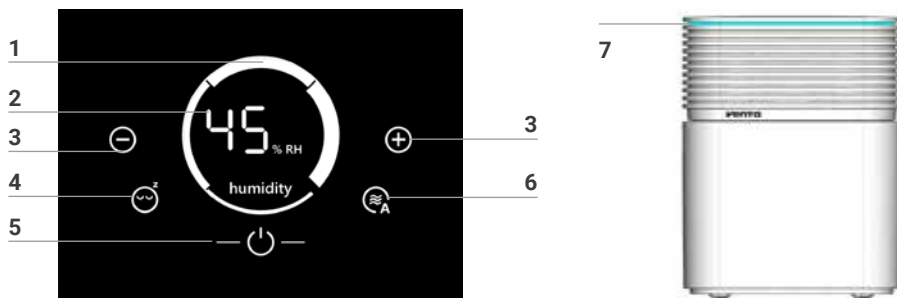

Weergave	Functie
1 Ventilatorstanden	<p>Snelheid 1 - 2 - 3 - 4 weergeven.</p> <p>i De ventilatorstanden worden weergegeven als ringsegmenten. Bij een hogere ventilatorstand verschijnt een volgend dikker ringsegment met de wijzers van de klok mee. Beginnend met stand 1 als smal ringsegment onderaan tot en met stand 4 als dikste ringsegment rechts. Op de afbeelding wordt stand 4 weergegeven.</p>
2 humidity	<p>Luchtvochtigheid in de ruimte weergeven (0 - 99 %).</p>
3 ⊖ en ⊕	<p>Ventilatorstand instellen door kort aan te raken: ⊖ verlaagt en ⊕ verhoogt de snelheid.</p>
4 	<p>Nachtmodus in- en uitschakelen door kort aan te raken.</p> <p>AAN: Apparaat dimt de displayverlichting, verlaagt de ventilatorstand naar 1 en schakelt de LED-ring 7 uit.</p> <p>i Ventilatorstand 1 kan met de hand met de toetsen + of - 3 worden veranderd. De automatische modus 6 is niet mogelijk. De LED-ring 7 kan niet worden ingeschakeld.</p> <p>UIT: Heldere displayverlichting, ingeschakelde LED-ring 7 en het apparaat draait met ingestelde ventilatorstand 1 - 4.</p> <p>💡 De LED-ring 7 wordt niet ingeschakeld, wanneer deze eerder apart werd uitgeschakeld. Door de nachtmodus-toets 4 ca. 3 sec. aangeraakt te houden kan deze weer worden ingeschakeld.</p>

5 

Apparaat in- of uitschakelen door de Power-toets kort aan te raken.

 Alleen wanneer het apparaat op het stroomnet is aangesloten, brandt de Power-toets, om het apparaat in en uit te schakelen.

6 

Automatisch modus in- of uitschakelen door kort aan te raken.

AAN: De weergave op het display  **knippert continu** en het apparaat regelt de ventilatorstanden automatisch al naargelang de luchtvochtigheid in de ruimte.

 Bij het inschakelen van de automatische modus verschijnt de gewenste luchtvochtigheid (50 % vooraf ingesteld) twee keer knipperend op het display humidity 2, daarna weer de gemeten luchtvochtigheid in de ruimte.

UIT: De weergave op het display  brandt continu en het apparaat draait met de ingestelde ventilatorstand 1 - 4.

Gewenste luchtvochtigheid 30 - 70 % instellen:

 -Raak toets **6** gedurende ca. 3 sec. aan totdat de weergave humidity 2 knippert. Stel de gewenste luchtvochtigheid (in stappen van 5 %) in met de - of + toets 3.

 -Raak toets **6** opnieuw ca. 3 sec. aan totdat de weergave in humidity 2 niet meer knippert en de gemeten luchtvochtigheid in de ruimte weer wordt weergegeven.

Zorg ervoor dat de automatische modus ingeschakeld is: weergave  op het display knippert continu!

7 LED-ring

Continu branden geeft aan het apparaat in gebruik is.

Continu knipperen geeft aan dat het apparaat automatisch wordt uitgeschakeld bij watertekort.

 De LED-ring **7** kan tijdens de werking van het apparaat door het 3 sec. aanraken van de nachtmodus-toets **4** apart worden uit- en ingeschakeld worden.



Met de gratis app van Venta kunt u de tint van uw keuze uitzoeken.

REINIGING EN ONDERHOUD

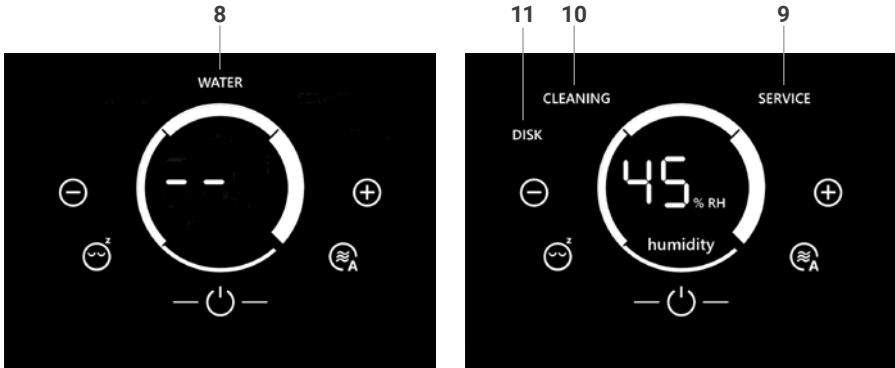

Let op! Zorg ervoor dat het apparaat bij alle handelingen is uitgeschakeld en dat de stekkervoeding uit het stopcontact is getrokken!

Weergave

Maatregelen

8 WATER

Verwijder het bovenste deel van het apparaat. Vul de waterbak in het onderste deel met vers leidingwater, maximaal tot de WATERLINE-markering. Plaats het bovenste deel op het onderste deel en neem het apparaat weer in gebruik.



Zodra er te weinig water in de waterbak zit, wordt het apparaat automatisch uitgeschakeld, het LED-lampje 7 knippert continu en op het display verschijnt de WATER-weergave. Bij de weergave humidity 2 knipperen twee streepjes en de luchtvochtigheid in de ruimte wordt niet weergegeven.



Om de lucht in de ruimte continu te bevochtigen en schadelijke stoffen in de lucht te verminderen (deeltjes tot 10 µm), adviseren wij elke dag water bij te vullen.

9 SERVICE

Verwijder het bovenste deel van het apparaat. Giet restwater uit de waterbak weg. Spoel de waterbak en de verdampereenheid grondig af. Vul de waterbak in het onderste deel met vers leidingwater, maximaal tot de WATERLINE-markering. Monteer het apparaat weer en neem het in gebruik. Raak de SERVICE-weergave 9 op het display ca. 3 sec. aan totdat deze dooft.



Voor een vlekkeloze hygiënische continuwerking waarschuwt de SERVICE-weergave elke 14 dagen (ook in de stand-bymodus) om deze handeling uit te voeren.

10 CLEANING

Verwijder het bovenste deel van het apparaat. Giet restwater uit de waterbak weg, vul vers water bij tot de WATERLINE-markering en voeg 250 ml Venta-reiniger toe. Monteer het apparaat en laat het ca. 2 uur op een lage stand draaien. Advies: Tijdens dit reinigingsproces dient de ruimte te worden geventileerd om eventuele geuren te voorkomen, die bij zeer sterke vervuiling kunnen ontstaan. Verwijder vervolgens het bovenste deel en giet het vervuilde water weg. Spoel de waterbak en de verdampereenheid grondig af. Vul de waterbak in het onderste deel met vers leidingwater, maximaal tot de WATERLINE-markering, monteer het apparaat en neem het weer in gebruik. Raak de CLEANING-weergave **10** op het display ca. 3 sec. aan totdat deze dooft.



Elke 6 maanden (bij 24 uur continuïteit) waarschuwt de CLEANING-weergave deze handeling uit te voeren.

11 DISK

1. Verwijder het bovenste deel en neem de verdampereenheid uit de waterbak.

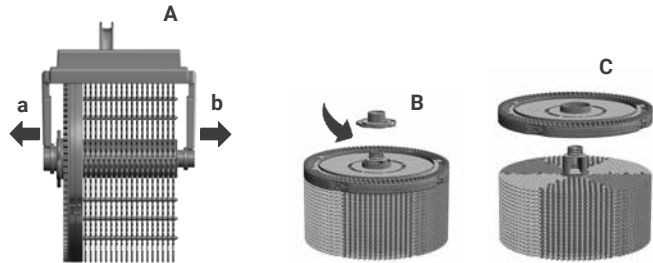

2. Maak de bevestigingsarmen a en b voorzichtig los van de as en verwijder drager A van de verdampereenheid.

3. Draai het afsluitkapje B en verwijder het.

4. Verwijder hygiënedisk C en vernieuw deze.

5. Monteer het apparaat weer en neem het in gebruik.



6. Raak de DISK-weergave 11 op het display ca. 3 sec. aan totdat de deze dooft.



De gebruiksduur van de hygiënedisk bedraagt ca. 4 maanden (bij 24 uur continuïteit). De gebruiksduur hangt af van de hardheid en kwaliteit van het water, de dagelijkse verdampingscapaciteit en het aantal gebruiksuren. Elke 4 maanden (bij 24 uur continuïteit) waarschuwt de DISK-weergave deze handeling uit te voeren.



In het kader van het Venta ReNew-recyclingprogramma kan de hygiënedisk worden teruggestuurd (zie RECYCLING EN AFVOER).

De onderhoudshandelingen 9, 10 en 11 kunnen altijd indien nodig worden uitgevoerd, ook al worden ze niet weergegeven. Daarna eenvoudig de RESET-functie voor CLEANING, DISK, SERVICE uitvoeren: Raak de Power-toets  ca. 4 sec. aan totdat deze knippert en SERVICE, CLEANING en DISK op het display worden weergegeven. Alleen de handelingen die werden uitgevoerd ca. 3 sec. aanraken totdat deze doven. Vervolgens de knipperende Power-toets  ca. 4 sec. aanraken totdat deze continu brandt. De volgende waarschuwingen voor de uitgevoerde handelingen worden dan weer volgens schema weergegeven.

Alle resten in de waterbak en op de verdampereenheid (witte, groen/gelige of bruine afzettingen of verkleuringen) hebben GEEN nadelige invloed op de functie van het apparaat.

REINIGEN VAN HET BOVENDEEL

 **Let op!** Zorg ervoor dat het apparaat bij alle handelingen is uitgeschakeld en dat de stekkervoeding uit het stopcontact is getrokken!

Reinig het bovenste deel met een droge doek/kwast of een licht vochtige doek!

 **Het bovenste deel van het apparaat mag niet onder stromend water worden gereinigd!**

Reinig het display alleen met een droge doek of een displayreinigingsdoek!

 **Het display mag niet nat of te vochtig worden gereinigd!**

TOEBEHOREN

- Venta-hygiënedisk voor een vlekkeloze hygiënische continuwerking
- Venta-reiniger voor de halfjaarlijkse reiniging

Extra AeroStlye-toebehoren online verkrijgbaar

NL +31 418 541 343, www.venta-airwasher.nl

TECHNISCHE GEGEVENS

Model	AeroStyle LW73 WiFi	AeroStyle LW74 WiFi
Kleuren	signaalwit/signaalzwart	
Geschikt voor ruimteafmetingen	Tot 70 m ²	Tot 90 m ²
LED-statusweergave	Blauwe lichtlijst	
Interactief touchdisplay	Standaard	
App-besturing	Wifi-module	
Meetsensoren	Luchtvochtigheid	
Waterhygiëne	Standaard	
Vermogensstanden	4 + mode automatisch	
Geluidsontwikkeling (stand 1-4)	24 / 36 / 44 / 50 dB(A)	27 / 35 / 41 / 47 dB(A)
Stroomverbruik (stand 1-4)	7 / 9 / 13 / 18 watt	11 / 14 / 17 / 24 watt
Netspanning	220-240 V / 50-60 Hz	
Capaciteit (max.)	9 liter	
Afmetingen (l × b × h)	42 × 29 × 54 cm	
Gewicht	9,5 kg	10,5 kg
Wifi-frequentiebereik	2,4 GHz	
Wifi-zendvermogen	Maximaal 20 dBm	

Wijzigingen en fouten voorbehouden

RECYCLING EN AFVOER



Het verpakkingsmateriaal kan hergebruikt worden. De verpakking s.v.p. volgens milieuvorschrift afvoeren resp. inleveren voor recycling.



Het apparaat mag **niet** met huishoudelijk afval worden afgevoerd! Het apparaat moet op een inzamellocatie voor de recycling van elektrische apparatuur worden ingeleverd (WEEE). Maak hiervoor gebruik van de  beschikbare plaatselijke recycling- en inzameldiensten. Hiermee levert u een waardevolle bijdrage aan de bescherming van het milieu en de algemene gezondheid. Voor verdere informatie kunt u contact opnemen met de plaatselijke autoriteiten.

GRATIS Venta-hygiënedisk-recyclingprogramma ter bescherming van het milieu

De originele Venta-hygiënedisk kan in het kader van het Venta ReNew-recyclingprogramma voor 100 % worden hergebruikt. Door de verbruikte Venta-hygiënedisk terug te sturen, kunt u een bijdrage leveren aan het behoud van de hulpbronnen van onze aarde, en u ontvangt bovendien uw persoonlijke Venta ReNew-milieubonus, die u bij uw volgende bestelling van de Venta-hygiënedisk bij Venta Luftwäscher GmbH kunt inwisselen. Meer informatie krijgt u via ons Venta-serviceteam.

AANWIJZING: Het Venta ReNew-recyclingprogramma is beperkt tot verkoop en verzending binnen Duitsland. Onze Venta-maatschappijen in andere landen geven u graag informatie over uw lokale/landspecifieke programma's. Wanneer in uw land geen ReNew-recyclingprogramma wordt aangeboden, kan de hygiënedisk via het huishoudelijk afval worden afgevoerd.

GARANTIE

Op grond van de hoge kwaliteit garandeert Venta Benelux B.V. voor de duur van twee jaar na de aanschafdatum dat dit product bij correct gebruik geen gebreken vertoont. Wanneer er desondanks een materiaal- of fabricagefout bestaat, verzoeken wij u om contact op te nemen met het VENTA Serviceteam of uw verkoper. Daarnaast gelden de algemene garantievoorzwaarden van Venta:

www.venta-airwasher.nl/service/garantie/

VENTA SERVICETEAM

Heeft u verdere informatie nodig over de Venta Airwasher of wilt u accessoires bestellen? Geen probleem: het VENTA Serviceteam staat voor u klaar! Neem telefonisch contact op, bezoek de Venta website of stuur ons een e-mail.

NL +31 418 541 343, www.venta-airwasher.nl, Info@venta.nl

WAT IS ER AAN DE HAND WANNEER ...

! **Zorg ervoor dat het apparaat bij alle handelingen is uitgeschakeld en dat de stekkervoeding uit het stopcontact is getrokken!**

... op het display niet de Power-toets  verschijnt om het apparaat in te schakelen?

Controleer of de stekker in het stopcontact zit.

... op het display WATER wordt weergegeven, hoewel er water in de waterbak zit?

Controleer of er voldoende water in de waterbak zit en/of het bovenste deel van het apparaat met de juiste kant op het onderste deel is geplaatst.

i Handeling: Verwijder het bovenste deel van het apparaat. Vul de waterbak in het onderste deel met leidingwater, maximaal tot de WATERLINE-markering. Plaats het bovenste deel van het apparaat met de juiste kant op het onderste deel en neem het apparaat weer in gebruik.

... er bij het aanraken van het display "witte velden" op de achtergrond zichtbaar zijn?

In droge ruimten kunnen door elektrostatische opladingen witte velden op de achtergrond van het display zichtbaar zijn, die noch de functie noch de bedienbaarheid van het apparaat belemmeren en geen mankement vormen.

... de LED-ring niet brandt, hoewel het apparaat in gebruik is?

Controleer of de LED-ring apart werd uitgeschakeld. Door het ca. 3 sec. aangeraakt houden van de nachtmodus-toets direct op het apparaat of met de Venta-app, kan de LED-ring weer worden ingeschakeld.

i In de nachtmodus kan de LED-ring niet worden ingeschakeld.

... er geen wifi-verbinding tot stand kan worden gebracht?

Controleer of

- U gebruikmaakt van een 2,4GHz- of gemengd 2,4-/5GHz-netwerk, omdat de wifi-module in het apparaat geen 5GHz-netwerk ondersteunt.
- Uw router 802.11b/g/n ondersteunt.
- In uw smartphone of tablet, iOS vanaf versie 9.0 of Android vanaf versie 4.0 is geïnstalleerd.



Werk indien nodig het besturingssysteem van uw smartphone of tablet bij.

- Het apparaat ingeschakeld is en het wifi-symbool op het display snel knippert. (Bij de eerste ingebruikname moet het Bluetooth-symbool snel knippen.)

... op het apparaatdisplay noch wifi noch Bluetooth kan worden ingeschakeld?

Controleer of de wifi-module correct in de behuizing van het apparaat is gestoken.



Oplossing: Kap A aan de achterkant van de behuizing van het apparaat verwijderen en correcte bevestiging van de wifi-module B controleren.

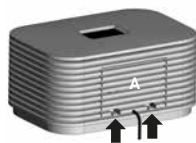

Beide vergrendelingsnokjes naar boven trekken.



Kap naar voren klappen en naar beneden toe verwijderen.

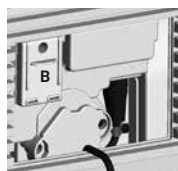

Module B moet correct in de behuizing zijn gestoken.



Vervolgens kap a weer monteren, zodat beide vergrendelingsnokjes hoorbaar vastklikken.

... de LED-ring geel knippert?

Ondertussen wordt de firmware automatisch bijgewerkt.

GRAZIE PER AVERCI SCELTO!

siamo certi che il lavaaria Venta supererà le Sue aspettative, e Le auguriamo tanta soddisfazione nel suo uso.

Si prega di registrarsi di prodotto Venta:

www.venta-luftwaescher.ch/produktregistrierung-schweiz



Legga per intero le presenti istruzioni per l'uso, le conservi per un utilizzo futuro e osservi le avvertenze di sicurezza e le indicazioni per un impiego conforme ivi specificate.

La versione più aggiornata delle istruzioni per l'uso è consultabile sul nostro sito web www.venta-luftwaescher.ch

EGREGIO CLIENTE,

acquistando il Lavaaria Venta AeroStyle LW73 o LW74 ha scelto un prodotto premiato dalle prestazioni ottime. AeroStyle contribuisce a garantire un'umidità dell'aria salubre e a ridurre in modo naturale le sostanze nocive nell'aria.

Il principio di funzionamento di Venta

Un ventilatore convoglia l'aria dei locali nel Lavaaria contenente acqua, all'interno del quale ruotano delle batterie di dischi disposte secondo un ordine sofisticato. Attraverso le superfici dei dischi l'acqua pulita evapora in modo igienico nell'ambiente. Allo stesso tempo i dischi trattengono sostanze nocive quali polvere o polline che vengono lavate via dall'acqua e raccolte nel lavaaria.

SOMMARIO

Avvertenze di sicurezza	73	Pulizia e cura dell'apparecchio	82
Contenuto della confezione	75	Pulizia della parte superiore	
Simboli	75	dell'apparecchio	84
Uso conforme	75	Accessori	84
Panoramica	76	Dati tecnici	85
Indicazioni preventive al primo utilizzo	76	Riciclaggio e smaltimento	86
Configurazione e applicazione Venta	77	Garanzia	86
WiFi / Bluetooth	78	Servizio di assistenza venta	87
Primo utilizzo	79	Cosa fare se ...?	87
Indicatori, funzioni e impostazioni	80		

! AVVERTENZE DI SICUREZZA

- Questo apparecchio è idoneo all'uso da parte di bambini con un'età minima di 8 anni e da parte di persone con capacità fisiche, sensoriali o mentali limitate oppure in possesso di poca esperienza e di conoscenze in materia ridotte, sempre che essi/esse vengano supervisionati o che siano stati istruiti in merito al suo utilizzo e che abbiano compreso i possibili pericoli.
- Leggere per intero le istruzioni per l'uso prima di mettere in funzione l'apparecchio e conservarle in buone condizioni per una eventuale consultazione futura.
- L'apparecchio non è un giocattolo per bambini.
- La pulizia e la cura da parte dell'utilizzatore non deve essere eseguita da bambini di età inferiore agli 8 anni o senza supervisione.
- Tenere l'apparecchio e l'alimentatore lontano dai bambini di età inferiore agli 8 anni.
- Un uso improprio può danneggiare l'apparecchio e causare lesioni corporee.
- Collegare l'apparecchio solamente a prese di corrente idonee – Fare attenzione che la tensione di rete corrisponda a quella riportata sulla targhetta di omologazione applicata all'apparecchio.
- Questo apparecchio può essere usato solo con i seguenti alimentatori: spina elettrica con connettore tripolare IEC 320 C5.
- Non accendere mai l'apparecchio se il cavo di alimentazione è danneggiato.
- Prima di ogni intervento di pulizia o di manutenzione e per spostare o trasportare l'apparecchio, estrarre la spina elettrica dalla presa di corrente.
- Non mettere mai in funzione il Lavaaria dopo che è caduto per terra o se è stato danneggiato in altra maniera.
- Le riparazioni di apparecchi elettrici devono essere eseguite solamente da persone qualificate. Delle riparazioni non eseguite a regola d'arte possono generare notevoli pericoli per l'utilizzatore.
- Non sedersi assolutamente sull'apparecchio e non appoggiarvi sopra degli oggetti.
- Non infilare oggetti estranei nell'apparecchio.
- Non immergere mai la parte superiore dell'apparecchio nell'acqua o in altri liquidi.
- Non riempire mai troppo il Lavaaria.
- Non trasportare mai né ribaltare il Lavaaria con il contenitore pieno.

- Non staccare mai la spina dalla presa di corrente tirandola per il cavo o con le mani bagnate.
- Il Lavaaria deve essere messo in funzione solamente se completamente montato.
- Appoggiare il Lavaaria solo su di una superficie piana ed asciutta.
- Posizionare l'apparecchio in maniera tale che non possa essere ribaltato e che nessuno possa inciampare nell'apparecchio o nel cavo.
- Mantenere le seguenti distanze minime dagli oggetti e dalle pareti:
 - Davanti e sopra: 50 cm
 - A sinistra e a destra : 20 cm
 - Dietro: 5 cm
- Altitudine massima: 2000 metri
- Non coprire mai né bloccare le fessure di ventilazione, al fine di evitare un surriscaldamento/danneggiamento dell'apparecchio.
- Un'umidità dell'aria relativa costantemente superiore al 60 % può causare, soprattutto in inverno, la formazione di organismi biologici.
- In virtù delle caratteristiche dell'apparecchio e della tecnologia di evaporazione a freddo, è impossibile che dal lavaaria, se usato correttamente, fuoriesca direttamente acqua sotto forma di gocce, vapore, nebbiolina o precipitazione di calcare.
- L'apparecchio può essere utilizzato solo con gli appositi accessori originali Venta. Non usare l'apparecchio in combinazione con oli aromatici o altri additivi. Venta-Luftwäscher GmbH non si assume alcuna responsabilità per danni causati da oli aromatici o altri additivi.
- Se il Lavaaria non viene utilizzato per diversi giorni oppure se rimane spento o viene immagazzinato per un lungo periodo di tempo, la vaschetta dell'acqua deve essere svuotata completamente, pulita dai residui di sporcizia e asciugata per impedire la formazione di odori o di organismi biologici nell'acqua ferma o la formazione di residui d'acqua.
- Staccare la spina dalla presa quando non si usa l'apparecchio.

CONTENUTO DELLA CONFEZIONE

- 1 x Lavaaria Venta
- 1 x disco igienizzante (preinstallata)
- 1 x modulo WiFi/WLAN (preinstallato)
- 1 x istruzioni per l'uso

In caso di assenza di alcuni degli elementi indicati, si prega di rivolgersi al servizio di assistenza VENTA o al proprio rivenditore locale.

SIMBOLI

 Avvertenze di sicurezza Leggere e rispettare attentamente le seguenti avvertenze per evitare danni a persone e cose.

 Informazioni complementari

 Consigli utili

USO CONFORME

Il Lavaaria Venta è un elettrodomestico per l'umidificazione e la depurazione dell'aria per ambienti abitativi, di lavoro e di soggiorno. L'apparecchio non è idoneo all'uso esterno.

Qualsiasi altro uso o modifica all'apparecchio sono da considerarsi uso non consentito. Il produttore non risponde per danni o per lesioni causati da un uso improprio.

Un uso **non** consentito può mettere in pericolo la salute e la vita delle persone. Fra tale tipo di uso si conta:

- in locali con atmosfere a rischio di esplosione e/o con atmosfera aggressiva.
- in ambienti con elevata concentrazione di solventi.
- in prossimità di piscine o di terreni bagnati.

PANORAMICA

LW73 WiFi / LW74 WiFi

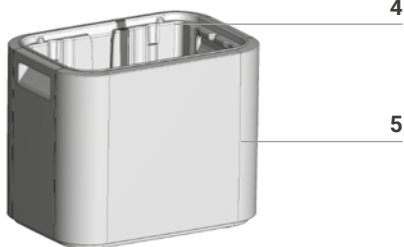
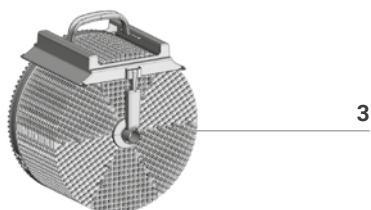
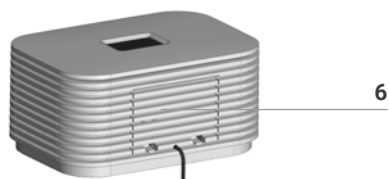
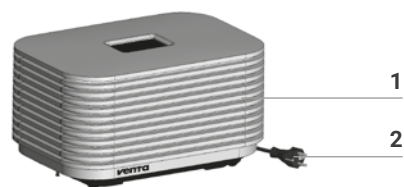

- 1 Parte superiore dell'apparecchio (unità tecnica)
- 2 Cavo di alimentazione
- 3 Unità di evaporazione (incl. disco igienizzante, ruota dentata di trasmissione, batteria di dischi)
- 4 Vaschetta dell'acqua estraibile
- 5 Parte inferiore dell'apparecchio
- 6 Sportellino rimovibile per modulo WiFi/WLAN Venta

INDICAZIONI PREVENTIVE AL PRIMO UTILIZZO

- Disimballare e posizionare l'apparecchio.
- Rimuovere la parte superiore dell'apparecchio 1.
- Togliere l'unità di evaporazione 3 dalla vaschetta dell'acqua 4.

CONFIGURAZIONE E APPLICAZIONE VENTA

1. Attivazione Bluetooth su smartphone o tablet e accoppiamento con LW73 WiFi / LW74 WiFi

Su LW73 WiFi o LW74 WiFi è attivato il Bluetooth (impostazione di default) visualizzato sul display con il simbolo .



2. Download, installazione e apertura dell'applicazione VENTA

Con l'applicazione gratuita di Venta è possibile comandare a distanza l'AeroStyle LW73 WiFi/LW74 WiFi nonché usare e controllare le funzioni avanzate dell'apparecchio.



 È possibile registrarsi subito dopo aver scaricato e aperto l'applicazione VENTA.

3. Configurazione del WiFi tramite l'applicazione VENTA

Seguire le istruzioni sullo schermo dello smartphone o del tablet.

 Durante la procedura lo smartphone/il tablet e l'apparecchio LW73 WiFi / LW74 WiFi devono essere vicini.



In caso di problemi durante la configurazione della connessione WiFi leggere il paragrafo "Cosa fare se è impossibile stabilire una connessione WiFi?".

WIFI / BLUETOOTH

Indicazione

Funzione e impostazione sul display di LW73 WiFi / LW74 WiFi

-  **Accesa**
-  **Lampeggia lentamente**
-  **Lampeggia rapidamente**
-  **Lampeggia rapidamente**

Connessione **WiFi** o **Bluetooth ON** (attiva).
Connessione WiFi con il server di Venta nel web stabilita.
Connessione WiFi con la rete locale stabilita.

Connessione WiFi interrotta o in attesa di una connessione WiFi.

In attesa di una connessione Bluetooth oppure connessione interrotta.

Connessione **WiFi** o **Bluetooth OFF** (disattivata).

 Indicazione WiFi/Bluetooth assente (il campo di visualizzazione è nero).

Il modulo WiFi e quello Bluetooth non inviano né ricevono dati e non sono collegati alla rete o all'apparecchio.

Accensione e attivazione/disattivazione della connessione WiFi/Bluetooth: toccando il campo di comando WiFi/Bluetooth è possibile cambiare tra WiFi/Bluetooth OFF, Bluetooth ON e WiFi ON.

 Nella modalità standby è possibile cambiare solo tra WiFi/Bluetooth OFF e WiFi ON.

 Per riattivare la connessione WiFi/Bluetooth disattivata toccare il campo di visualizzazione/comando nero.

PRIMO UTILIZZO

1



Riempire la vaschetta dell'acqua nella parte inferiore dell'apparecchio con acqua corrente (ca. 9 litri) al massimo fino al contrassegno WATERLINE.

2

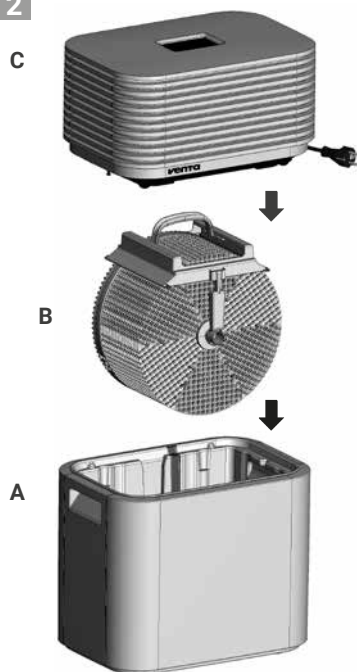

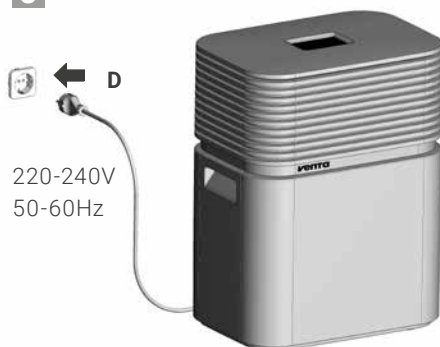

3



220-240V
50-60Hz

Allacciare la spina **D** alla rete elettrica e accendere l'apparecchio toccando brevemente il pulsante Power .

 Il pulsante Power  per l'accensione e lo spegnimento dell'apparecchio si accende solo dopo che l'apparecchio è stato collegato alla rete elettrica.

Inserire l'unità di evaporazione **B** nella vaschetta dell'acqua della parte inferiore dell'apparecchio **A** e posizionare la parte superiore dell'apparecchio **C** sulla parte inferiore **A** dal lato corretto.

INDICATORI, FUNZIONI E IMPOSTAZIONI

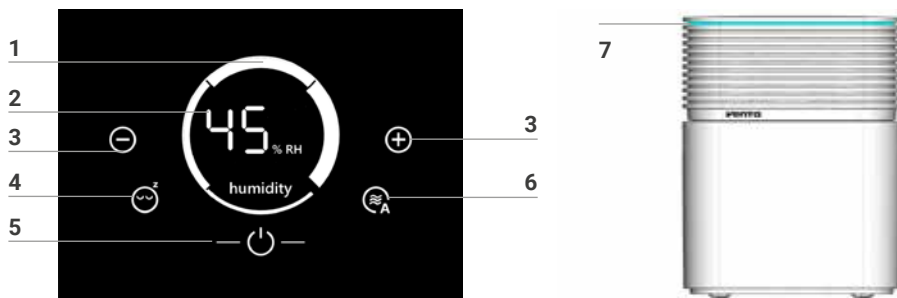

Indicatore

Funzioni

- | | | |
|---|-----------------|--|
| 1 | Livello di giri | <p>Indica la velocità 1 - 2 - 3 - 4.</p> <p>i I livelli di giri sono rappresentati sotto forma di segmenti di un cerchio. All'aumentare del livello di giri aumenta lo spessore del segmento successivo del cerchio in senso orario. Al livello 1 corrisponde il segmento più sottile in basso e al livello 4 il segmento più spesso a destra. Nell'immagine è raffigurato il livello 4.</p> |
| 2 | humidity | Mostra l' umidità dell'aria nell'ambiente (0 - 99 %). |
| 3 | ⊖ e ⊕ | <p>Imposta il livello di giri se toccato brevemente:</p> <p>⊖ riduce e ⊕ aumenta la velocità.</p> |
| 4 | ☾ ^z | <p>Attiva e disattiva la modalità notte se toccato brevemente.</p> <p>ON: l'apparecchio regola l'intensità di illuminazione del display, riduce il numero di giri al livello 1 e spegne la striscia LED 7.</p> <p>i È possibile modificare manualmente il livello di giri 1 tramite il pulsante + o - 3. La modalità Auto 6 non è attivabile. Non è possibile accendere la striscia LED 7.</p> <p>OFF: il display si illumina in maniera vivida, la striscia LED 7 è accesa e l'apparecchio funziona con il livello di giri impostato 1 - 4.</p> <p>💡 La striscia LED 7 non si accende se precedentemente è stata spenta separatamente. Premendo e tenendo premuto per circa 3 sec. il pulsante della modalità notte 4 è possibile riaccenderla.</p> |

5 

Pulsante Power per accendere e spegnere l'apparecchio se toccato brevemente.

 Il pulsante Power per l'accensione e lo spegnimento dell'apparecchio si accende solo se l'apparecchio è collegato alla rete elettrica.

6 

Attivazione e disattivazione della **modalità Auto** se toccato brevemente.

ON: l'indicazione  sul display **lampeggia continuamente** e l'apparecchio regola automaticamente i livelli di giri a seconda dell'umidità dell'aria ambiente.

 Attivando la modalità Auto viene visualizzato nell'area dell'indicazione humidity 2 il grado di umidità dell'aria desiderato (valore predefinito 50 %), che lampeggia due volte prima di indicare il livello di umidità dell'aria rilevato.

OFF: l'indicazione  sul display rimane accesa e l'apparecchio funziona con il livello di giri impostato 1 - 4.

Impostazione dell'umidità dell'aria desiderata 30 - 70 %:

 -Premere e tenere premuto il pulsante **6** per circa 3 sec. finché l'indicazione humidity 2 non lampeggia. Con il pulsante - o + 3 impostare l'umidità dell'aria desiderata (in intervalli del 5 %).

 -Premere e tenere premuto di nuovo per circa 3 sec. il pulsante **6** finché l'indicazione humidity 2 smette di lampeggiare e viene visualizzata di nuovo l'umidità dell'aria ambiente rilevata.

Accertarsi che la modalità Auto sia attivata: l'indicazione  sul display lampeggia continuamente.

7 Striscia LED

La luce accesa fissa indica che l'apparecchio è in funzione.

La luce lampeggiante continua indica lo spegnimento automatico dell'apparecchio per mancanza d'acqua.

 Durante il funzionamento dell'apparecchio è possibile accendere e spegnere separatamente la striscia LED **7** tenendo premuto per 3 sec. il pulsante **4** della modalità notte.

Con l'applicazione gratuita di Venta potete scegliere la tonalità di colore che preferite.

PULIZIA E CURA DELL'APPARECCHIO

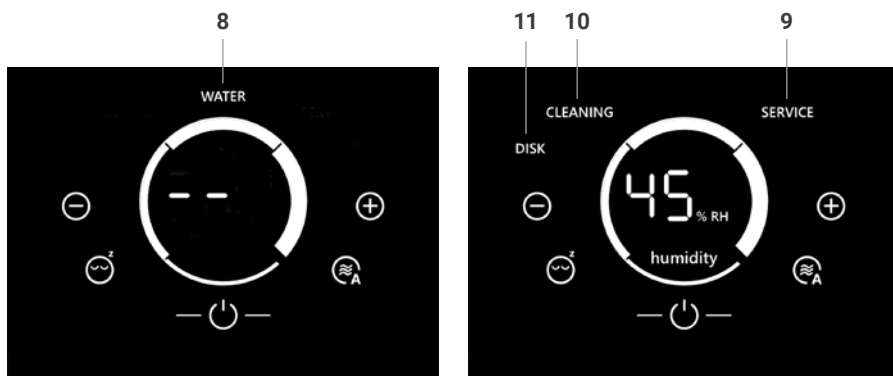

Attenzione! Assicurarsi che durante tutte le operazioni l'apparecchio sia spento e l'alimentatore a spina sia staccato dalla presa!

Indicatore

Operazioni

8 WATER

Rimuovere la parte superiore dell'apparecchio. Riempire la vaschetta dell'acqua nella parte inferiore dell'apparecchio con acqua corrente al massimo fino al contrassegno WATERLINE. Riasssemblare la parte superiore e quella inferiore e rimettere in funzione l'apparecchio.

i Non appena l'apparecchio rileva un volume d'acqua insufficiente nella vaschetta dell'acqua, l'apparecchio si spegne automaticamente, il LED 7 lampeggia continuamente e sul display viene visualizzata l'indicazione WATER. Nell'area dell'indicazione humidity 2 lampeggiano due trattini e non viene visualizzato alcun valore dell'umidità dell'aria ambiente.



Per conseguire un'umidificazione continua dell'aria dei locali e ridurre le sostanze nocive nell'aria (particelle fino a 10 µm), si consiglia di aggiungere acqua tutti i giorni.

9 SERVICE

Rimuovere la parte superiore dell'apparecchio. Eliminare l'acqua residua dalla vaschetta dell'acqua. Lavare accuratamente la vaschetta dell'acqua e l'unità di evaporazione. Riempire la vaschetta dell'acqua nella parte inferiore dell'apparecchio con acqua corrente al massimo fino al contrassegno WATERLINE. Rimontare e riaccendere l'apparecchio. Premere e tenere premuta per circa 3 sec. l'indicazione SERVICE 9 sul display.

i Per garantire un esercizio igienico continuo ineccepibile, l'indicazione SERVICE ricorda di effettuare questa operazione ogni 14 giorni (anche in modalità Standby).

10 CLEANING

1. Rimuovere la parte superiore dell'apparecchio. Eliminare l'acqua residua dalla vaschetta dell'acqua, versare acqua corrente fino al contrassegno WATERLINE e aggiungere 250 ml di detergente Venta. Montare l'apparecchio e farlo funzionare per circa 2 ore a un livello di giri basso. Consiglio: durante la pulizia aerare l'ambiente per evitare la formazione di odori in caso di un alto grado di sporcizia. Rimuovere quindi la parte superiore dell'apparecchio e rimuovere l'acqua sporca. Lavare accuratamente la vaschetta dell'acqua e l'unità di evaporazione. Riempire la vaschetta dell'acqua nella parte inferiore dell'apparecchio con acqua corrente al massimo fino al contrassegno WATERLINE, montare l'apparecchio e accenderlo. Premere e tenere premuta per circa 3 sec. l'indicazione CLEANING 10 sul display finché non si spegne.



Ogni 6 mesi (con funzionamento continuo 24 ore su 24) l'indicazione CLEANING ricorda di effettuare questa operazione.

11 DISK

1. Rimuovere la parte superiore dell'apparecchio e togliere l'unità di evaporazione dalla vaschetta dell'acqua.

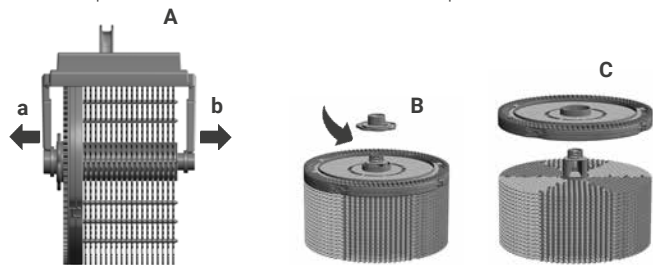

2. Staccare con cautela i bracci di supporto a e b dall'asse e rimuovere il sostegno A dal rullo.

3. Svitare e togliere il cappuccio B.

4. Rimuovere e sostituire il disco igienizzante C.

5. Rimontare e riaccendere l'apparecchio.



6. Toccare l'indicazione DISK 11 sul display per circa 3 sec. finché non si spegne.



Il disco igienizzante ha una vita utile di circa 4 mesi (con funzionamento continuo 24 ore su 24). La vita utile dipende dalla durezza dell'acqua e dalla qualità dell'acqua, dalla capacità di evaporazione giornaliera e dal numero di ore di esercizio. Ogni 4 mesi (con funzionamento continuo 24 ore su 24) l'indicazione DISK ricorda di effettuare questa operazione.



Grazie al programma di riciclaggio Venta ReNew è possibile rinviare a Venta il disco igienizzante (vedi RICICLAGGIO E SMALTIMENTO).

Gli interventi 9, 10 e 11 per la cura dell'apparecchio possono essere eseguiti ogni qualvolta sia necessario, anche se non sono visualizzati sul display. Al termine di suddetti interventi eseguire la funzione RESET per CLEANING, DISK e SERVICE: premere e tenere premuto il pulsante Power  per circa 4 sec. finché lampeggia e sul display vengono visualizzate le indicazioni SERVICE, CLEANING e DISK. A questo punto toccare le indicazioni relative agli interventi che sono state eseguiti per circa 3 sec. finché non si spengono. Quindi premere e tenere premuto per circa 4 sec. il pulsante Power  lampeggiante finché non diventa fisso. Il promemoria successivo relativo a ciascuno degli interventi eseguiti sarà visualizzato di nuovo a intervalli regolari.

I residui nella vaschetta dell'acqua e sull'unità di evaporazione (macchie e depositi bianchi, verdi giallastri o marroni) NON pregiudicano il funzionamento dell'apparecchio.

PULIZIA DELLA PARTE SUPERIORE DELL'APPARECCHIO

 **Attenzione!** Assicurarsi che durante tutte le operazioni l'apparecchio sia spento e l'alimentatore a spina sia staccato dalla presa!

Pulire la parte superiore dell'apparecchio con un panno/pennello asciutto o con un panno leggermente umido!

 **Non lavare la parte superiore dell'apparecchio sotto l'acqua corrente!**

Pulire il display solo con un panno asciutto o con un panno apposito per display!

 **Non pulire il display con panni bagnati o troppo umidi!**

ACCESSORI

- Disco igienizzante Venta per un esercizio continuo igienico e ineccepibile
- Detergente Venta per la pulizia semestrale

Altri accessori per AeroStyle disponibili online

CH www.venta-luftwaescher.ch

DATI TECNICI

Modello	AeroStyle LW73 WiFi	AeroStyle LW74 WiFi
Colori	bianco segnale / nero segnale	
Dimensione locale	fino a 70 m ²	fino a 90 m ²
Indicazione di stato LED	Banda luminosa blu	
Display touch interattivo	di serie	
Controllo tramite app	modulo WiFi / WLAN	
Sensori di misura	umidità dell'aria	
Igienizzante acqua	di serie	
Livelli di potenza	4 + Auto	
Rumorosità (livelli 1-4)	24 / 36 / 44 / 50 dB(A)	27 / 35 / 41 / 47 dB(A)
Consumo di energia (livelli 1-4)	7 / 9 / 13 / 18 watt	11 / 14 / 17 / 24 watt
Tensione di rete	220-240 V / 50-60 Hz	
Contenuto d'acqua (max)	9 litri	
Dimensioni (L x P x H)	42 x 29 x 54 cm	
Peso	9,5 kg	10,5 kg
Range di frequenza WLAN	2,4 GHz	
Potenza di trasmissione WLAN	max 20 dBm	

Salvo modifiche ed errori

RICICLAGGIO E SMALTIMENTO



Il materiale di imballaggio è riutilizzabile. Smaltire la confezione nel rispetto dell'ambiente, consegnandola al centro di raccolta dei materiali riciclabili.



Non smaltire l'apparecchio gettandolo nei comuni rifiuti domestici! Il suo smaltimento deve avvenire a cura di un apposito centro per la raccolta e il riciclaggio di apparecchiature elettriche ed elettroniche (RAEE). Si prega di  avvalersi a tal fine dei sistemi di riconsegna e raccolta disponibili sul territorio. Tale pratica contribuisce in modo prezioso alla tutela dell'ambiente e alla salute delle persone. Per ulteriori informazioni rivolgersi agli enti preposti locali.

Programma GRATUITO Venta di riciclaggio del disco igienizzante per la tutela dell'ambiente

Grazie al programma di riciclaggio Venta ReNew è possibile riciclare al 100 % il disco igienizzante originale di Venta. Rinviando il disco igienizzante usato di Venta potrete contribuire alla tutela delle risorse del nostro pianeta e ricevere inoltre un buono personale Venta ReNew che potrete utilizzare per il vostro prossimo ordine di un disco igienizzante Venta presso Venta Luftwäscher GmbH. Per maggiori informazioni contattare il team dell'assistenza di Venta.

NOTA: il programma di riciclaggio Venta ReNew è limitato alla vendita e alla spedizione all'interno della Germania. Le nostre società in altri paesi potranno fornire informazioni sui programmi specifici nella vostra regione o nel vostro paese. Se nel vostro paese non è attivo il programma di riciclaggio ReNew, potete smaltire il disco igienizzante nei rifiuti domestici.

GARANZIA

L'eccellente qualità del prodotto consente a Venta Luftwäscher GmbH di fornire una garanzia di due anni dalla data di acquisto, assicurando l'assenza di difetti in presenza di un utilizzo appropriato. Laddove tuttavia dovessero occasionalmente presentarsi difetti nei materiali o nella lavorazione, si prega di rivolgersi al servizio di assistenza VENTA o al proprio rivenditore. Si applicano inoltre in tali casi le condizioni generali di garanzia Venta, consultabili all'indirizzo:

<https://www.venta-luftwaescher.ch/en/service/warranty/>

SERVIZIO DI ASSISTENZA VENTA

Necessita di ulteriori informazioni sui lavaaria Venta o desidera ordinare degli accessori? Nessun problema! Il servizio di assistenza VENTA sarà lieto di aiutarla! Può contattarlo direttamente o visitare il sito web Venta.

CH +41 41 781 15 15, www.venta-luftwaescher.ch

COSA FARE SE ...?

! **Assicurarsi che durante tutte le operazioni l'apparecchio sia spento e l'alimentatore a spina sia staccato dalla presa!**

... sul display non è visualizzato il pulsante Power  per l'accensione e lo spegnimento dell'apparecchio?

Accertarsi che la spina sia collegata alla rete elettrica.

... sul display appare la scritta WATER nonostante sia presente acqua nella vaschetta dell'acqua?

Verificare che ci sia acqua a sufficienza nella vaschetta dell'acqua e/o che la parte superiore dell'apparecchio sia posizionata dal lato corretto sulla parte inferiore dell'apparecchio.

i Intervento: rimuovere la parte superiore dell'apparecchio. Riempire di acqua corrente la vaschetta dell'acqua nella parte inferiore dell'apparecchio al massimo fino al contrassegno WATERLINE. Posizionare la parte superiore dell'apparecchio dal lato corretto sulla parte inferiore e riaccendere l'apparecchio.

... gli indicatori del display sono azionati con un tocco troppo deciso?

Questa circostanza può causare "ammaccature" visibili, che tuttavia non indicano un difetto qualitativo: esse scompaiono non appena si smette di esercitare pressione.

... la striscia LED non si accende nonostante l'apparecchio sia in funzione?

Controllare se la striscia LED è stata spenta separatamente. Premendo e tenendo premuto per circa 3 sec. il pulsante della modalità notte è possibile riaccendere la striscia LED.

i Nella modalità notte non è possibile accendere la striscia LED.

! **Assicurarsi che durante tutte le operazioni l'apparecchio sia spento e l'alimentatore a spina sia staccato dalla presa!**

... sul display non è visualizzato il pulsante Power per l'accensione e lo spegnimento dell'apparecchio?

Accertarsi che la spina sia collegata alla rete elettrica.

... sul display appare la scritta WATER nonostante sia presente acqua nella vaschetta dell'acqua?

Verificare che ci sia acqua a sufficienza nella vaschetta dell'acqua e/o che la parte superiore dell'apparecchio sia posizionata dal lato corretto sulla parte inferiore dell'apparecchio.

 Intervento: rimuovere la parte superiore dell'apparecchio. Riempire di acqua corrente la vaschetta dell'acqua nella parte inferiore dell'apparecchio al massimo fino al contrassegno WATERLINE. Posizionare la parte superiore dell'apparecchio dal lato corretto sulla parte inferiore e riaccendere l'apparecchio.

... toccando il display compaiono delle "macchie bianche" sullo sfondo?

Negli ambienti secchi si potrebbero vedere sullo sfondo del display delle macchie bianche. Queste macchie causate dalle cariche elettrostatiche non pregiudicano né il funzionamento né l'utilizzabilità dell'apparecchio e non costituiscono un difetto.

... la striscia LED non si accende nonostante l'apparecchio sia in funzione?

Controllare se la striscia LED è stata spenta separatamente. È possibile riaccendere la striscia LED premendo e tenendo premuto per circa 3 sec. il pulsante della modalità notte sull'apparecchio oppure con l'applicazione Venta.

 Nella modalità notte non è possibile accendere la striscia LED.

... non è possibile stabilire una connessione WiFi?

Verificare che

- la rete utilizzata sia una rete a 2,4 GHz o una rete mista a 2,4/5 GHz (il modulo WiFi/WLAN nell'apparecchio non supporta le reti a 5 GHz).
- il router supporti 802.11b/g/n,
- nello smartphone o tablet sia installato iOS a partire dalla versione 9.0 o Android a partire dalla versione 4.0,

 Se necessario, aggiornare il sistema operativo dello smartphone o del tablet.

- l'apparecchio sia acceso e sul display lampeggi rapidamente il simbolo del WiFi (durante la prima messa in funzione il simbolo del Bluetooth deve lampeggiare rapidamente).

... dal display dell'apparecchio non è possibile attivare né il WiFi né il Bluetooth .

Verificare che il modulo WiFi/WLAN sia inserito correttamente nell'alloggiamento dell'apparecchio.

 **Intervento:** rimuovere lo sportellino A sul retro dell'apparecchio e verificare che il modulo WiFi/WLAN B sia inserito correttamente.

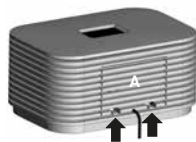

Spingere verso l'alto le due linguette di bloccaggio.



Aprire lo sportellino verso l'alto e rimuoverlo tirando verso il basso.

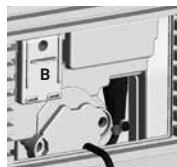

Il modulo B deve essere inserito correttamente nell'alloggiamento.



Rimontare lo sportellino A facendo scattare le due linguette di bloccaggio..

... la striscia LED è gialla e lampeggia?

La striscia LED gialla lampeggiante indica che è in corso un aggiornamento automatico del firmware.

お買い上げありがとうございます!

ベンタ エアウォッシャーなら、お客様のご期待を十分に満たすものと確信しています。当製品を使ってより快適な毎日をお過ごしください。

本取扱説明書を注意深くお読みになり、後日必要となる場合に備え保管してください。適切な使い方ならびに安全に関する注意事項を気を付けてお読みください。

取扱説明書の最新バージョンは、弊社ウェブサイト
www.venta-luftwaescher.deでご覧いただけます。

お客様各位

このたびはベンタ高性能プレミアム製品AeroStyleエアウォッシャーLW73およびLW74をお買い上げいただき誠にありがとうございます。AeroStyleは湿度を健康なレベルに保ち、空気の汚れを自然に除去する機器です。

ベンタの原理は以下のように機能します:

室内の空気はファンを通じ、水の入ったエアウォッシャーに導かれます。ここでは微妙に配列されたプレートスタックが水中で回転するようになっています。このプレートスタック表面を通じて清潔な水が気体となって室内に送り込まれます。同時に埃や花粉などはプレートにキャッチされ、水で洗われてからエアウォッシャーで収集されます。

目次

安全に関する注意事項	91	表示、機能および設定	98
梱包内容	93	洗浄およびケア	100
記号	93	機器上部の洗浄	102
使用目的	93	付属品	102
各部名称	94	テクニカルデータ	103
初めての使用の前に	94	リサイクルおよび廃棄	104
使用開始	95	保証	104
コンフィギュレーションと Ventaアプリ	96	ベンタ・サービスチーム	105
WiFi / Bluetooth	97	こんなときには...?	105



安全に関する注意事項

- 本機器を8歳以上の子どもならびに 身体的・感覚的・精神的な能力に障害のある方、もしくは、経験および知識が十分でない成人が使用する場合は、監督のもと、または 機器の安全な使用と起こり得る危険について指導した上で、使用させてください。
- 取扱説明書は始動前に熟読し 後に必要となる場合に備え保管してください。
- 本機器は子どもの玩具ではありません。
- 洗浄およびユーザーによるケアは8歳以下の子どもが 監督なしで行ってはなりません。
- 当機器および電源ケーブルは、八歳以下のお子様の手の届かないようにしてください。
- 使用目的以外の使用を行った場合、機器が損傷したり怪我をしたりする可能性があります。
- 機器は適切なコンセントにのみ接続してください。電圧は、型式銘板に記されています。
- 当機器は以下に示す電源ケーブルだけでしか使用しないでください: メガネ型コネクタ付電源アダプタプラグIEC 320 C5
- 電源ケーブルが損傷している場合には、当機器を決して運転しないでください。
- 清掃またはメンテナンスの前、または移動 搬送の前には、必ず機器の電源ケーブルをコンセントから抜いてください。
- 電気機器の修理は、専門家のみが行ってください。不適切に修理を行うと、ユーザーが重大な 危険を被る可能性があります。
- 機器の上に絶対腰掛けしないでください。また、機器の上に物を置かないでください。
- 機器に異物を挿入しないでください。
- 機器上部を水やその他の液体に浸さないでください。
- エアウォッシャーの最大充填量を超えて充填しないでください。
- エアウォッシャーの容器が満杯の状態では運搬したり、倒したりしないでください。
- コンセントから抜く際は、電源アダプタのケーブルを引っ張ったり、濡れた手で
- ったりしないでください。
- 電源アダプタプラグは決してケーブルを掴んで引いたり、濡れた手でコンセントに触れて抜こうとしたりしないでください。
- エアウォッシャーは平らで濡れていない (湿っていない) 場所に置いてください。

- 機器を設置する際は、倒れにくい場所、機器やケーブルに機器は、なにかがぶつかったり、誰かが機器やケーブルにつまづいたりすることがないように 設置してください。
- 物体や壁から以下の最低距離を保ってください：
 - 機器の前と上: 50 cm
 - 機器の左右: 20 cm
 - 機器後ろ: 5 cm
- 最大設置高さ: 2000 メートル
エアウォッシャーを覆ったりブロックしたりしないでください。
- 機器の過熱や損傷につながります。
- ことに冬の季節に、室内の相対湿度が継続して60%以上になると微生物の繁殖が起こりやすくなります。
- 当製品は、品質の良さと気化式テクノロジーの採用により、使用目的に適った方法でご利用になれば、水滴、蒸気、霧または石灰分の堆積（水垢）などとなって水が直接エアウォッシャーから排出されることはありません。
- 当機器の運転には専用のベンタ付属品しか使わないでください。また、決してアロマオイルやその他の添加剤を使わないでください。アロマオイルやその他の添加剤を用いたことによる損害に対し、Venta-Luftwäscher GmbHはいっさい責任を負わないものです。
- 何日かにわたってエアウォッシャーを使わず、スイッチオフする場合、または長期にわたり保管する場合には、必ず水タンクを完全に空にし、汚れをきれいに清掃して乾かし、残った水から悪臭が発生したり微生物が繁殖したりすることがないように防いでください。
- 当機器をご使用にならない場合には、電源ケーブルをコンセントから抜いてください。

梱包内容

ベンタ エアウォッシャー1台

1 × 衛生ディスク (設置済)

1 × WiFi/ワイファイモジュール (設置済)

取扱説明書1部

内容に不足がある、または損傷している場合は、ベンタ・サービスチームまたは該当地域の販売店にお問い合わせください。

記号

 安全に関する注意事項:
人身または物品の事故や損傷を防ぐため、注意深くお読みください。

 補足情報

 役に立つヒント

使用目的

ベンタ エアウォッシャーは、住宅・オフィス・ラウンジなどの加湿と空気清浄を行う家電製品です。本機器は野外での使用には適していません。

いかなる使用目的以外の使用、または機器の変更は不適切な使用とみなされます。そのような不適切な使用の結果起きた損害または怪我などに対してはメーカーは責任を負いません。

機器の適切でない使用は健康を害し、生命を危険にさらす可能性もあります。適切でない使用としては以下のような使用条件が挙げられます：

- ・ 爆発の危険性がある、および/ また刺激性の強い物質のある室内環境で使用
- ・ 溶媒濃度が高い室内環境での使用。
- ・ プール付近、または濡れたエリアでの使用。
- ・ 野外での使用

各部名称

LW73 WiFi / LW74 WiFi

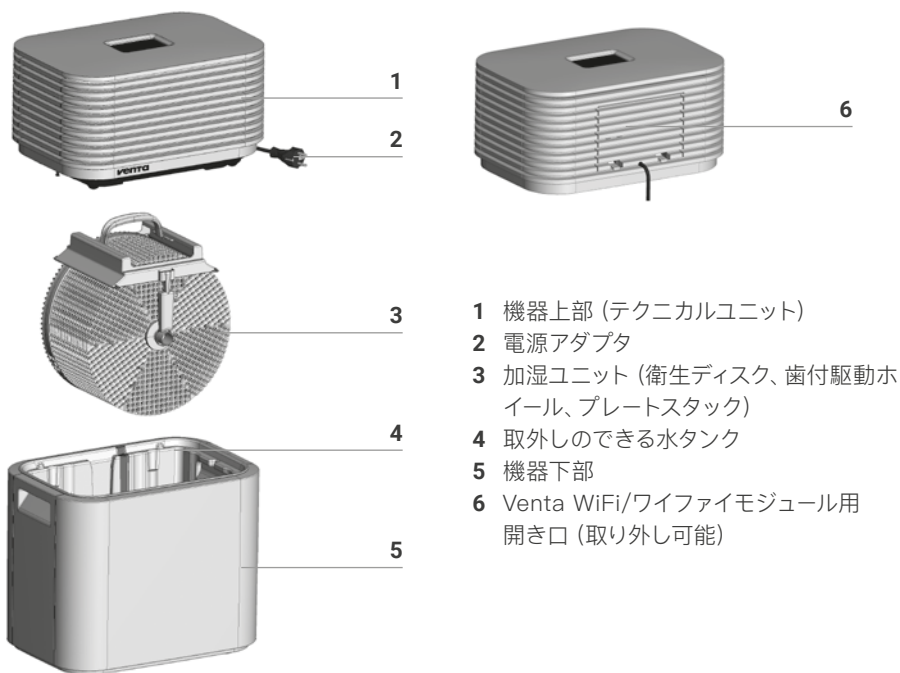

- 1 機器上部 (テクニカルユニット)
- 2 電源アダプタ
- 3 加湿ユニット (衛生ディスク、歯付駆動ホイール、プレートスタック)
- 4 取外しのできる水タンク
- 5 機器下部
- 6 Venta WiFi/ワイファイモジュール用
開き口 (取り外し可能)

初めての使用前に

- 器具を梱包から取り出し、設置します。
- 機器上部1を取り外します。
- 水タンク 4から加湿ユニット 3を取り出します。

使用開始

1



機器下部にある水タンクに新鮮な水道水を(約9リットル) 最大水量ラインまで充填します。

2

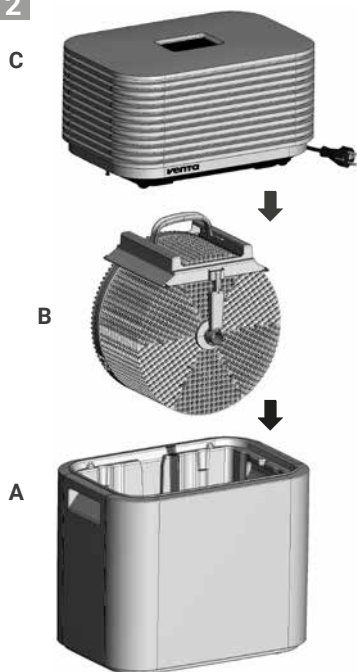

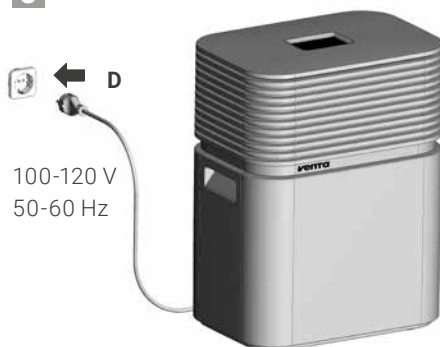

3



100-120 V
50-60 Hz

電源プラグDをコンセントに繋ぎ、機器の電源スイッチ  に軽く触れてスイッチオンにしてください。

 機器が電源にしっかり  繋がっている場合にしか電源スイッチのオン/オフはできません。

加湿ユニットBを機器下部Aの水タンクの中に入れ、機器上部Cを正しい向きで機器下部Aの上にセットします。

コンフィギュレーションと VENTAアプリ

1. お手元のスマートフォンまたはタブレットのBluetoothをアクティブ化し、LW73 WiFi / LW74 WiFiとペアリング接続してください。

ペアリングをする前、プロセス中、ペアリング直後は機器のディスプレイでBluetoothのシンボルが点滅している必要があります。



i ペアリングプロセス中は、これらの機器の両方をすぐ近くに置いてください。

2. VENTA アプリをダウンロードまたはインストールして開く

Ventaの無料アプリを使うと、AeroStyle LW73 WiFi / LW74 WiFiを簡単にリモート操作し、機器の拡張機能を利用して制御することができます。



i VENTAアプリをダウンロードして開いたら、すぐに登録してください。

3. VENTA アプリを通じてWiFiを設定する

お客様のスマートフォンまたはタブレットに表示される指示に従ってください。



WiFiの設定の際に問題が生じた場合には、「WiFiが接続できない場合には」の項目をお読みください。

WiFi / BLUETOOTH

表示

LW73 / LW74 のディスプレイ機能と設定

 点灯

WiFiまたはBluetooth接続がONまたはアクティブ化されています。

インターネットのVentaのサーバーにWiFi接続されました。

 ゆっくり点滅

ローカルネットワークとWiFi接続されました。

 速く点滅

WiFi接続が切れたかまたはWiFi接続待機中です。

 速く点滅

Bluetooth 接続待機中か、または接続が切れています。

WiFiおよびBluetooth接続がOFFか非アクティブです。

 WiFi / Bluetooth表示がない（表示エリアが黒いまま）

WiFiおよびBluetoothモジュールが何のデータも送信・受信せず、どのネットワークや機器とも接続されていません。



WiFi / Bluetooth接続のスイッチオンまたは（非）アクティブ化: WiFi/Bluetooth の操作パネルに触れると、WiFi/Bluetooth OFF、Bluetooth ONおよびWiFi ONを切り替えることができます。

 スタンバイモードではWiFi/Bluetooth OFFとWiFi ONしか切り替えることはできません。

 スイッチオフされたWiFi/Bluetooth接続を再びスイッチオンまたはアクティブ化するには、黒い表示 / 操作パネルにただ触れてください。

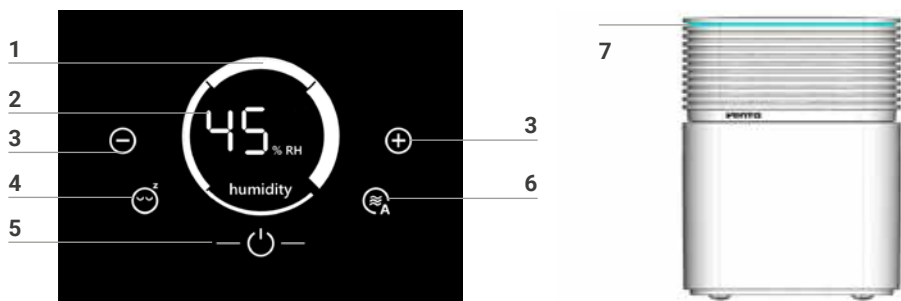
表示、機能および設定



表示	機能
1 回転数レベル	<p>回転数 1 - 2 - 3 - 4 を表示します。</p> <p>i 回転数レベルはリング型のセグメントで表示されます。回転数レベルを高くすると、時計回りにセグメントのラインが太くなっていきます。レベル1でリング下の細いラインから始まり、レベル4でリング右側の一番太いラインになります。図ではレベル4が表示されています。</p>
2 humidity (湿度)	<p>室内の湿度を表示 (0~99 %)</p>
3 ⊖ と ⊕	<p>回転数レベルを軽いタッチで設定: プラスマイナスで回転数を高くしたり低くしたりします。</p>
4 	<p>夜間モードを軽くタッチしてオン・オフします。</p> <p>ON: 機器のディスプレイが暗くなり回転数レベルが1になり、LEDストリップライト 7が消えます。</p> <p>i 回転数レベル 1はボタン 3の + または - を手で押して変えることができます。自動運転モード 6はできません。LEDストリップライト7はスイッチオンできません。</p> <p>OFF: ディスプレイ表示は明るく、LEDストリップライト 7が点灯、機器は設定回転数レベル1~4の間で運転します。</p> <p> LEDストリップライト7は、その前に個別にスイッチオフした場合には点灯しません。夜間モードボタン 4を約3秒間押し続けると、またスイッチオンできます。</p>
5 	<p>電源スイッチに軽く触れて、機器のスイッチをオン・オフします。</p> <p>i 機器が電源にしっかり繋がっている場合にしか電源スイッチのスイッチオン/オフはできません。</p>

6 

自動運転モードに軽く触れてオン・オフします。

ON:ディスプレイの表示が継続して点滅し、機器は自動的に室内の湿度に合わせて回転数レベルを調節します。

 自動運転モードのスイッチを入れると、表示humidity (湿度) 2に設定された湿度 (デフォルトは50%) が2度点滅し、それから測定された室内湿度が表示されます。

OFF:ディスプレイの表示が継続的に点灯し、機器は設定回転数レベル1~4で運転します。

ご希望の湿度を30~70%で設定する:

ボタン **6**を約3秒間押し続けると 表示humidity (湿度) **2**が点滅し始めます。ボタン3の - または + を押して、ご希望の湿度 (5%刻みで設定可) を設定します。

ボタン **6**に再び触れて約3秒間押し続けると、表示humidity (湿度) **2**の点滅が消え、再び測定した室内湿度が表示されます。

自動運転モードでは以下の点にご注意ください:

7 LEDストリップ
プライト 継続点灯は運転中を意味します。

継続点滅は、水量不足のため自動停止されたことを意味します。

 LEDストリップライト 7は運転中、夜間モードボタン 4を別個に約3秒間押し続けることで、スイッチオン・オフできます。

 Ventaの無料アプリで、お好みのLEDライトカラーをお選びいただけます。

洗浄およびケア

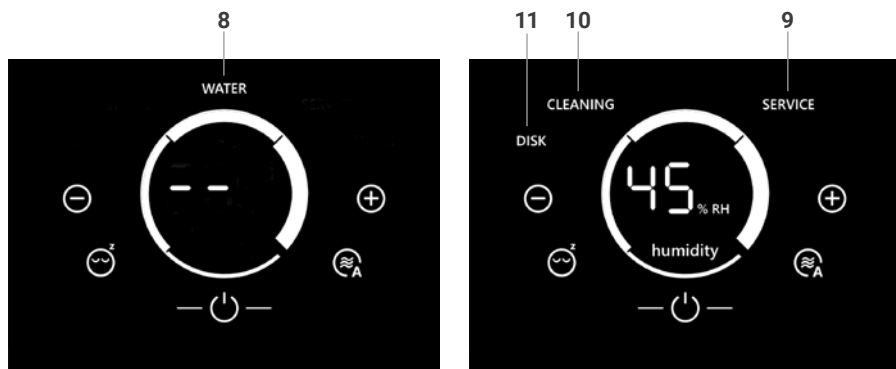

! **注意!** どの措置を行う際にも、機器がオフになっていること、および電源アダプタがコンセントから抜かれていることを確認してください!

表示	措置
8 WATER (水)	<p>機器上部を取り外します。機器下部にある水タンクに新鮮な水道水を、最大水量ラインまで充填します。機器上部を機器下部にセットし、運転を再開します。</p> <p>i 水タンク内の水が少なくなりすぎると機器は自動的にスイッチオフし、LEDランプ7が持続して点滅し、ディスプレイにWATER (水) と表示されます。表示humidity (湿度) 2で2本の線が点滅し、室内の湿度が表示されません。</p> <p>💡 室内の空気を持続して加湿し、空気内の汚れ (10 µmまでの粒子) を清浄するには、毎日水を充填することを推奨します。</p>
9 SERVICE (サービス)	<p>機器上部を取り外します。水タンクに残っている水を捨てます。水タンクと加湿ユニットを丁寧にすすいで洗浄します。機器下部にある水タンクに新鮮な水道水を、最大水量ラインまで充填します。機器をまた元通り組み立てて運転を再開します。</p> <p>ディスプレイのSERVICE (サービス) 表示 9に触れ、約3秒間押し続けると表示が消えます。</p> <p>i 支障のない持続した運転を行うため、SERVICE (サービス) 表示は14日間おきに (スタンバイモードでも) このメンテナンス措置を実行するようリマインドします。</p>

10 CLEANING (清掃)

機器上部を取り外します。水タンクに残っている水を捨てて空にし、新鮮な水道水を最大水量ラインのところまで充填してからペンタ清掃液250 mlを入れます。機器をまた元のように組み立て、約2時間低レベルで運転してください。推奨: この清掃プロセスでは、汚れがひどいと悪臭が出る場合がありますので、できるだけ窓を開けて実行してください。それから機器の上部を取り外し、汚れた水を捨てます。水タンクと加湿ユニットを丁寧にすすいで洗浄します。機器下部にある水タンクに新鮮な水道水を最大水量ラインまで充填し、機器を組み立てて運転を開始してください。ディスプレイのCLEANING (清掃) 表示 **10**に触れ約3秒間押し続けると、表示が消えます。

 6か月ごとに (24時間持続運転の場合) CLEANING表示が出て、この措置を実行するようリマインドします。

11 DISK

1. 機器上部を取り外し、水タンクから加湿ユニットを取り出します。

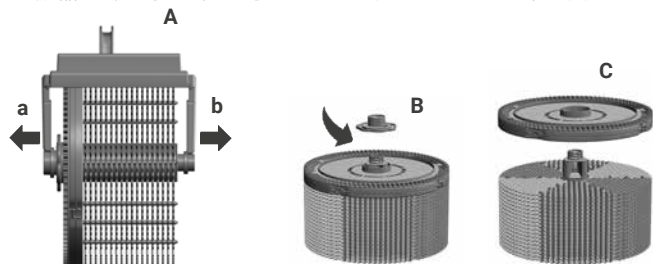

2. アーム a と b を軸から慎重に外し、ビーム Aを加湿ドラムから外します。

3. キャップ B を回して外します。

4. 衛生ディスク C を取り出して交換します。

5. 機器をまた元通り組み立てて運転を再開します。

6. ディスプレイのDISK (ディスク) 表示 **11**に触れ、約3秒間押し続けると、表示が消えます。

 衛生ディスクの寿命は約4か月 (24時間持続運転の場合) です。寿命の長さは水の硬度、水質、毎日の加湿遂行量、そして運転時間によって異なります。4か月ごとに (24時間持続運転の場合) このDISK (ディスク) 表示が出て、この措置を実行するようリマインドします。



ペンタReNewリサイクリングプログラムでは衛生ディスクを回収に送り返すことが可能です (リサイクリングおよび廃棄の項を参照のこと)。

お手入れ措置9、10および11は、表示が出なくても必要に応じて行うことができます。措置が終了したら最後にCLEANING、DISK、SERVICEのリセット機能を実行してください: 電源スイッチに触れて点滅するまで約4秒間押し続けてください。そうするとSERVICE、CLEANING、DISKがディスプレイに表示されます。実行したい措置だけに触れて、それが消えるまで約3秒押し続けてください。最後に点滅する電源スイッチに触れ、それが持続して点灯するまで約4秒間押し続けてください。実行する措置の次のリマインド通知はまた定期的に表示されます。

水タンクや加湿ユニットについての残留物(白色、黄緑色、茶色の沈殿物または変色したものは)どれも機器の機能に影響を与えることはありません。

機器上部の洗浄

! **注意!** どの措置を行う際にも、機器がオフになっていること、および電源アダプタがコンセントから抜かれていることを確認してください!

機器上部を乾いた布/清掃用ブラシかまたは軽く湿らせた布で清掃してください。

! **機器上部は決して流水で洗浄しないでください。**

ディスプレイは乾いた布かディスプレイ用クリーニングクロスでしか清掃しないでください。

! **ディスプレイは決して濡れた布や湿らせた布で拭かないでください。**

付属品

- ・ 持続運転で衛生状態を保つためのベンタ衛生ディスク
- ・ 半年ごとの清掃にベンタクリーナー

その他のAeroStyle付属品はオンラインでお求めいただけます。

テクニカルデータ

モデル	AeroStyle LW73 WiFi	AeroStyle LW74 WiFi
カラー	ホワイト/ブラック	
適用床面積	最大 70 m ²	最大 90 m ²
LED ステータス表示	ストリップライト・ブルー	
タッチディスプレイ	標準装備	
アプリ制御	WiFiモジュール	
測定センサー	湿度	
水衛生管理	標準装備	
回転数レベル	4 + 自動	
騒音 (レベル1~4)	24 / 36 / 44 / 50 dB(A)	27 / 35 / 41 / 47 dB(A)
消費電力 (レベル1~4)	7 / 9 / 13 / 18 W	11 / 14 / 17 / 24 W
供給電圧	100-120 V / 50-60 Hz	
水量 (最大)	9 ℓ	
寸法 (縦×横×高さ)	42 × 29 × 54 cm	
重量	9.5 kg	10.5 kg
無線LAN周波数帯	2.4 GHz	
無線LAN送信電力最大	20 dBm	

仕様変更がなされているおよび誤りが含まれている場合があります

リサイクルおよび廃棄



梱包材はリサイクル可能です。梱包材は環境に配慮して廃棄し、リサイクル素材は適切に分別処理してください。



本機器は通常のごみとして廃棄してはいけません! 本機器は 指定されたリサイクル電気機器の回収施設に送られ電気機器として廃棄されなければなりません (WEEE)。地域のリサイクル・回収施設をご利用ください。

これにより環境を保護し、人々の健康にも貢献することになります。リサイクルと廃棄に関する詳細は、当該当局にお問い合わせください。

環境保護のため無料のベンタ衛生ディスク・リサイクリングプログラムをご利用ください

オリジナルのベンタ衛生ディスクはベンタが提供しているReNewリサイクリングプログラムにより100%リサイクリングが可能です。使用済のベンタ衛生ディスクを返却していただくことで、地球の資源を守る運動に貢献できるだけでなく、お客様はベンタのReNew環境ボーナスポイントが獲得できます。次にベンタ衛生ディスクをご注文なさる場合には、このポイントをVenta Luftwäscher GmbHで割引券としてお使いください。詳しい情報はベンタのサービスチームにお問い合わせください。

注意: ベンタのReNewリサイクリングプログラムはドイツ国内の販売・発送に限定されています。ドイツ国外の事情に関しては、それぞれの国のベンタ社が、お客様のお住いの地方・国で提供されているプログラムについての情報を喜んで提供いたしますので、お問い合わせください。お住いの国でReNewリサイクリングプログラムが提供されていない場合には、衛生ディスクは家庭用ごみとして廃棄してください。

保証

Venta-Luftwäscher GmbHでは全製品の質の高さを誇っており、適切にご使用になる場合には、ご購入日から2年間の製品保証を行っております。

しかしながら、万が一材料や製造過程でエラーが生じた場合には、ベンタのサービスチームまたはご購入された販売店にご連絡ください。

保証に関してはベンタの一般保証条件が適用されます:

www.venta-luftwaescher.de/service/garantie/

ベント・サービスチーム

ベント エアウォッシャーに関する詳細情報が必要である場合、またはアクセサリーを注文されたい場合は、ご遠慮なくお問い合わせください: ベント・サービスチームが、お客様のご要望にお答えいたします!

お電話またはベント・ウェブサイトにてご連絡ください。

DE +49 751 5008 88, www.venta-luftwaescher.de

AT +43 5572 202 539, www.venta.at

CH +41 41 781 15 15, www.venta-luftwaescher.ch

こんなときには...?

! どの措置を行う際にも、機器がオフになっていること、および電源アダプタがコンセントから抜かれていることを確認してください!

... ..ディスプレイに機器のオン/オフのための電源スイッチが表示されない
電源アダプタがコンセントにしっかり接続されているか、確認してください。

水タンクに水がまだあるのにディスプレイにWATER (水) と表示される

水タンクに水が十分充填されているか、そして / または機器上部が機器下部の上に正しく取り付けられているか、確認してください。

i 措置: 機器上部を取り外します。機器下部にある水タンクに新鮮な水道水を、最大水量のラインまで充填します。機器上部を正しい方向で機器下部にセットし、運転を再開します。

... **ディスプレイの表示を強く押し過ぎると?**

そうすると「押した跡」がはっきりと見える場合があります。これは品質に影響を及ぼすことはありません。圧力がかからなくなると「跡」は見えなくなります。

... **機器が運転中なのにLEDストリップライトが点灯しない**

LEDストリップライトが別個にスイッチオフされているかどうか、確認してください。夜間モードボタンに触れて約3秒間押し続けると、LEDストリップライトがまたスイッチオンできます。

i 夜間モードではLEDストリップライトはスイッチオンできません。

... **WiFiが接続できない場合には?**

以下のことを確認してください:

- 2.4-GHzまたは2.4 / 5 GHz周波数帯 (ミックス) を利用していること。当WiFi/ワイファイモジュールは5 GHzには対応していません。

- お客様のルーターが 802.11b/g/n に対応していること。
- お客様のスマートフォンまたはタブレットにiOSではバージョンが9.0以上もしくはアンドロイドではバージョン4.0以上がインストールされていること。



必要に応じお手元のスマートフォンまたはタブレットのOSをアップデートしてください。

- 機器のスイッチがオンになっていて、ディスプレイでWiFiの記号が素早く点滅していること。(初回の使用開始ではBluetoothの記号が素早く点滅します)

... 機器のディスプレイでWiFi 、Bluetooth  のどちらもスイッチオンできないが? WiFi/ワイファイモジュールがしっかり機器ハウジングの中に挿入されているか、確認してください。



対処: 機器のハウジング裏側の開き口Aを取り外し、WiFi/ワイファイモジュールBがしっかり指定の位置に挿入されているか確認してください。

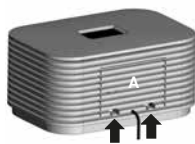

ロックングラッチを両方とも上部へ引き上げます。



開き口を前に開き上げてから下に引き、取り外します。

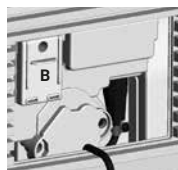

モジュールBはしっかりハウジングの中に挿入されていることが必要です。



それから開き口Aをまた取り付け、両方のロックングラッチがカチッというまで押して嵌めます。



... LEDストリップライトが黄色に点滅するが?

この間、ファームウェアアップデートが自動的に行われています。

GERMANY

Venta-Luftwäscher GmbH
 Weltestr. 5
 D-88250 Weingarten
 Tel.: +49 751 50 08 88
 Fax: +49 751 50 08 20
 service@venta-luftwaescher.de
 www.venta-air.com

SWITZERLAND

Venta-Luftwäscher AG
 Bösch 65
 CH-6331 Hünenberg
 Tel.: +41 41 781 15 15
 Fax: +41 41 781 15 50
 info@venta-luftwaescher.ch
 www.venta-air.com

AUSTRIA

Venta-Austria GmbH
 Färbergasse 15
 6850 Dornbirn
 Tel.: +43 5572 202 539
 Fax: +43 5572 202 537
 office@venta.at
 www.venta-air.com

CZECH REPUBLIC/SLOVAKIA

BODY COMFORT spol. s r.o.
 Na Hlavní silnici 196
 CZ-25268-Kněževés u Prahy
 Tel.: +420 724 020 444
 info@bodycomfort.biz
 www.bodycomfort.biz

ESTONIA

Venta Estonia OÜ
 Harku vald
 Pähkli 14 – 17
 EST - 76901 Harjumaa
 Tel: 372 5342 4920
 info@ventaestonia.ee
 www.ventaestonia.ee

FINLAND

Suomen Allergiakauppa
 Länsijortintie 14
 13430 HÄMEENLINNA
 www.allergiakauppa.fi
 Phone: +358400855000
 myynti@allergiakauppa.fi
 www.allergiakauppa.fi

HUNGARY

Distributed by
 Hungimpex Kft.
 Kunigunda útja 60.
 H-1037 Budapest
 Tel.: +36 1 453 71 00
 Fax: +36 1 453 71 01

BENELUX

Venta Benelux B.V.
 Van Heemstraweg Oost 8
 5301 KE Zaltbommel
 Tel: +31 418 541343
 info@venta.nl
 www.venta-air.com

ITALY

Winkler Import GmbH | Srl
 Enzenbergweg 36, Via Enzenberg
 I-39018 Terlan | Terlano
 Tel.: +39 0471 633 053
 Fax: +39 0471 633 590
 info@winkler-import.it
 www.winkler-import.it

LATVIA & LITHUANIA

Distributor: SIA „BALTIJAS
 TIRDZNIECĪBAS UZŅĒMUMS”
 Dārzaugļu iela 1-201
 Rīga LV-1012, Latvia
 Tel.: +371 67790720
 info@btu.lv, www.btu.lv

MALAYSIA

GA MAKMUR SDN BHD No. 27,
 Jalan PP 11/4, Alam Perdana
 Industrial Park, Taman Putra
 Perdana, 47130 Puchong,
 Selangor, Malaysia
 Tel.: +603-8322 6628
 E-Mail: info@gasales.com.my

MONGOLIA

AERIS LLC, SUITE 316, Barilga
 Architecture Building, Chinggis
 Avenue, Oron Suuts Street,
 2nd horoo, Khan-Uul district
 Ulaanbaatar, Mongolia 17032
 Phone: +976-99101185,
 sales@aeris.mn, www.aeris.mn

POLAND

Venta-Polen s.c.
 ul. Poznańska 37
 PL-93-134 Łódź
 Tel./Fax: +48 42 681 00 67
 www.venta-airwasher.pl

USA

Venta Air Technologies Inc.
 US Headquarters
 1005 N Commons Dr
 Aurora, IL 60504
 Toll Free: 1-888-333-8218
 www.venta-usa.com
 info@venta-usa.com

ROMANIA

S.C. Life Art Distribuție S.R.L.
 Bucuresti, Sector 6, Bdul. Timi-
 soara Nr. 103-111, Stand D4-D5,
 Incinta Bucuresti-Construct
 Tel.: +4021.314.2144
 office@lifeart.ro
 www.umidificator-venta.ro

RUSSIA

ООО „ТСК Импорт”, 124683,
 г. Москва, г. Зеленоград,
 корп.1505, пом. III,
 тел.: +7(499) 733-10-10.
 www.venta.ru

SOUTH AFRICA

EUROCARE Wellness
 5 Star Business Park, Unit 2,
 Persimmon Close, Honeydew,
 Tel: +27 (0) 11 888 3255
 Fax: +27 (0) 11 888 9874
 info@eurocarewellness.co.za
 www.venta-airwasher.co.za

SOUTH KOREA

Venta Korea Co., Ltd.
 3/F., Seojin Bldg., 754
 Seolleung-ro, Gangnam-Gu,
 Seoul 135-948, Korea
 Tel.: +82-2-2034-0114
 Fax: +82-2-2034-0119
 www.venta.co.kr

UKRAINE

Venta-Centre Ukraine
 Schlichtera, 11
 UA-Kharkov
 Tel.: +38 057 752 72 72
 Fax: +38 057 768 01 57
 www.venta.com.ua